

ISSN 2224-1744 (print)
ISSN 2226-3292 (online)

ФЭН-НАУКА

ПЕРИОДИЧЕСКИЙ ЖУРНАЛ НАУЧНЫХ ТРУДОВ

ЯНВАРЬ 2016

ПЕРИОДИЧЕСКИЙ ЖУРНАЛ НАУЧНЫХ ТРУДОВ

2016

УЧРЕДИТЕЛЬ

ИЗДАТЕЛЬ

Масалимов Айрат Ирекович

Масалимов Айрат Ирекович

Астафуров Владимир Иванович, кандидат химических наук, доцент, ведущий научный сотрудник (г. Москва)

Блажиевская Галина Александровна, кандидат философских наук, доцент (г. Бугульма)

Гусарова Любовь Васильевна, доктор экономических наук, доцент (г. Альметьевск)

Демченко Сергей Григорьевич, доктор экономических наук, профессор, заслуженный экономист Республики Татарстан, действительный член Академии проблем качества (г. Казань)

Капинова Елизавета Самойловна, доктор педагогических наук, доцент (г. Бургас, Болгария)

Маренный Альберт Михайлович, доктор физико-математических наук, профессор, член Европейского союза радиологов (EUR), академик РАЕН (г. Москва)

Меньчиков Геннадий Павлович, доктор философских наук, профессор (г. Казань)

Миргалеева Ирина Викторовна, доктор экономических наук, доцент (г. Бугульма)

Старшов Михаил Иванович, кандидат технических наук, доцент, заслуженный изобретатель Республики Татарстан (г. Бугульма)

Третьякова Елена Андреевна, доктор экономических наук, профессор (г. Пермь)

Щербакова Анна Иосифовна, доктор педагогических наук, доктор культурологии, профессор, действительный член Международной академии наук педагогического образования (г. Москва)

**РЕДАКЦИОННАЯ
КОЛЛЕГИЯ**

420059, Республика Татарстан, г.Казань, а/я 75

nauka-association@yandex.ru

www.fen-nauka.ru

АДРЕС РЕДАКЦИИ

E-MAIL

**АДРЕС В СЕТИ
ИНТЕРНЕТ**

Свидетельство о регистрации средства массовой информации
ПИ № ФС77-46181 от 04 августа 2011 года
выдан федеральной службой по надзору в сфере связи,
информационных технологий и массовых коммуникаций.

Журнал включен в Российский индекс научного цитирования (РИНЦ) и представлен в свободном доступе на платформе Научной Электронной Библиотеки www.elibrary.ru и на платформе Научной Электронной Библиотеки КиберЛенинка в полнотекстовом формате.

ISSN 2224-1744 печатная версия

ISSN 2226-3292 онлайн версия

© ФЭН-НАУКА, 2016

ТЕХНИЧЕСКИЕ НАУКИ

05.00.02 – МАШИНОСТРОЕНИЕ И МАШИНОВЕДЕНИЕ

БАЛАКИН П.Д., ШАМУТДИНОВ А. Х. КИНЕМАТИЧЕСКИЕ ЗАВИСИМОСТИ КОНЕЧНЫХ ПОВОРОТОВ ОРИГИНАЛЬНОГО МАНИПУЛЯТОРА.....	5
---	----------

ИСТОРИЧЕСКИЕ НАУКИ

07.00.03 – ВСЕОБЩАЯ ИСТОРИЯ

МАШАРИПОВА Г.К. «АКАДЕМИЯ МАЙМУНА»: ОПЫТ ВОЗРОЖДЕНИЯ.....	10
--	-----------

ЭКОНОМИЧЕСКИЕ НАУКИ

08.00.05 – ЭКОНОМИКА И УПРАВЛЕНИЕ НАРОДНЫМ ХОЗЯЙСТВОМ

БОЛОМОЖНОВА Ю. В. ПОДХОДЫ К ОПЕРАЦИОННОМУ АНАЛИЗУ В РОССИЙСКОЙ И ЗАРУБЕЖНОЙ ПРАКТИКЕ.....	12
--	-----------

ФИЛОСОФСКИЕ НАУКИ

09.00.03 – ИСТОРИЯ ФИЛОСОФИИ

АТАМУРАДОВ Х. ОБЩЕСТВЕННО-ФИЛОСОФСКИЕ НАСЛЕДИЕ АБУ НАСРА ФАРАБИ.....	15
ЗАКИРОВА Н. НАУЧНЫЕ МЫСЛИ РАННЕГО ВОСТОЧНОГО РЕНЕССАНСА (IX – XII ВВ.).....	17

09.00.11 – СОЦИАЛЬНАЯ ФИЛОСОФИЯ

АРИПОВА Г.Ш. ВОСПИТАНИЕ ТОЛЕРАНТНОЙ МОЛОДЕЖИ.....	19
ОРТИКОВА Д.О. ФИЛОСОФСКО-ПОЛИТИЧЕСКОЕ СОДЕРЖАНИЕ КАТЕГОРИИ «МОДЕРНИЗАЦИЯ», ТИПОЛОГИЯ ПРИНЦИПОВ И МОДЕЛЕЙ МОДЕРНИЗАЦИИ.....	21
РАДЖАБОВ О.А. РОЛЬ ИНСТИТУТА СЕМЬИ В РЕАЛИЗАЦИИ ГОСУДАРСТВЕННОЙ ПОЛИТИКИ.....	23
ТЕСЛЕВ А.А. ОНТОЛОГИЯ ДИСКУРСНЫХ ПРАКТИК В КОНТЕКСТЕ ЭЛЕКТРОННЫХ СРЕДСТВ КОММУНИКАЦИИ.....	25

ЮРИДИЧЕСКИЕ НАУКИ

12.00.03 – ГРАЖДАНСКОЕ ПРАВО

МАХМИТОВА Д.С., РАМЗИДДИНОВА В. СИСТЕМА ГРАЖДАНСКОГО ПРАВА В РЕСПУБЛИКЕ УЗБЕКИСТАН.....	27
--	-----------

12.00.08 – УГОЛОВНОЕ ПРАВО И КРИМИНОЛОГИЯ

АЙВАЗЯН О.О., КУКУШКИНА А.А., ЕНОКЯН С.О. УГОЛОВНО-ПРАВОВЫЕ И СОЦИАЛЬНО- ПСИХОЛОГИЧЕСКИЕ ОСОБЕННОСТИ НАСИЛИЯ В СЕМЬЕ: СУЩНОСТЬ, ПРОБЛЕМЫ И ПРЕДУПРЕЖДЕНИЕ ПРЕСТУПНЫХ НАСИЛЬСТВЕННЫХ ДЕЙСТВИЙ.....	29
--	-----------

ПЕДАГОГИЧЕСКИЕ НАУКИ

13.00.02 – ТЕОРИЯ И МЕТОДИКА ОБУЧЕНИЯ И ВОСПИТАНИЯ

ЗАКИРОВА Ш.А. ВЗАИМОСВЯЗЬ ИННОВАЦИОННЫХ, ИНФОРМАЦИОННЫХ И ПЕДАГОГИЧЕСКИХ ТЕХНОЛОГИЙ В ОБРАЗОВАТЕЛЬНОМ ПРОЦЕССЕ.....	31
КРАСНОВ-МИХАЛЬЧЕНКО А.А., ЯЦУК К.В. СТИМУЛИРОВАНИЕ УЧЕБНОЙ ДЕЯТЕЛЬНОСТИ.....	33
МУМИНОВА Н.А., БЕКМУРАТОВА А.Д. ФУНКЦИИ ПРЕПОДАВАТЕЛЯ РУССКОГО ЯЗЫКА.....	35

СОЦИОЛОГИЧЕСКИЕ НАУКИ

22.00.08 – СОЦИОЛОГИЯ УПРАВЛЕНИЯ

КРАСНОВ-МИХАЛЬЧЕНКО А.А., ЯЦУК К.В. ВОИНСКОЕ ПОДРАЗДЕЛЕНИЕ КАК ОРГАНИЗАЦИОННАЯ СИСТЕМА.....	37
ЛЕВКИН А.И., ЯЦУК К.В. УПРАВЛЕНЧЕСКАЯ ДЕЯТЕЛЬНОСТЬ КОМАНДИРА.....	40

НАУКИ О ЗЕМЛЕ

25.00.23 – ФИЗИЧЕСКАЯ ГЕОГРАФИЯ И БИОГЕОГРАФИЯ, ГЕОГРАФИЯ ПОЧВ И ГЕОХИМИЯ ЛАНДШАФТОВ

ВИЛЬДАНОВ И.Р., ЗАЙКИН С.В., КНЯЗЕВА Л.Н. ВОЗМОЖНОСТИ ИСПОЛЬЗОВАНИЯ CORELDRAW ДЛЯ СОСТАВЛЕНИЯ ТЕМАТИЧЕСКИХ КАРТ.....	42
---	-----------

ANNOTATION.....	44
ПРАВИЛА ДЛЯ АВТОРОВ.....	47

ТЕХНИЧЕСКИЕ НАУКИ

05.00.02 – МАШИНОСТРОЕНИЕ И МАШИНОВЕДЕНИЕ

БАЛАКИН П.Д.

доктор технических наук, профессор, зав. кафедрой «Машиноведение»

ШАМУТДИНОВ А. Х.

*кандидат технических наук, профессор РАЕ, доцент кафедры «Техническая механика»
Омский автобронетанковый инженерный институт, г. Омск, Российская Федерация***КИНЕМАТИЧЕСКИЕ ЗАВИСИМОСТИ КОНЕЧНЫХ ПОВОРОТОВ ОРИГИНАЛЬНОГО
МАНИПУЛЯТОРА**

В статье рассмотрены конечные повороты наклонной платформы и опорно-поворотного устройства оригинальной части пространственного манипулятора при произвольном перемещении стержней (двигателей поступательного перемещения) и при их равных перемещениях. Сделан вывод об их коммутативности в движении. Определено условие поступательного вертикального перемещения рабочего стола пространственного манипулятора.

Ключевые слова: *пространственный манипулятор, поворотный стол, опорно-поворотное устройство, рабочий стол, двигатель поступательного перемещения, углы поворотов, коммутативность в движении.*

В [1, 2] была описана сущность работы шестикоординатного манипулятора (пространственного механизма) и область его использования. Рассмотрим только оригинальную часть данного механизма. Кинематику опорно-поворотного устройства 5 пространственного манипулятора будем рассматривать при произвольном перемещении стержней 1 и 2 (рис. 2 - 3). Для упрощения схемы, на рис. 2-3, не показаны опоры и выходное звено (рабочий стол). Черным цветом показано начальное положение механизма, синим цветом – при изменении длины одного стержня и красным цветом – при изменении длины второго стержня (конечное положение).



Рис. 1. Оригинальная часть пространственного манипулятора

Позиции на рис. 1: 1 – Поворотный стол; 2 – Наклонная платформа; 3 – Опорно-поворотное устройство; 4 – Рабочий стол.

Позиции на рис. 2 – 3: 1 – Поворотный стол; 2 – Правый поводок (двигатель поступательного перемещения); 3 – Левый поводок (двигатель поступательного перемещения); 4 – Наклонная платформа; 5 – Опорно-поворотное устройство.

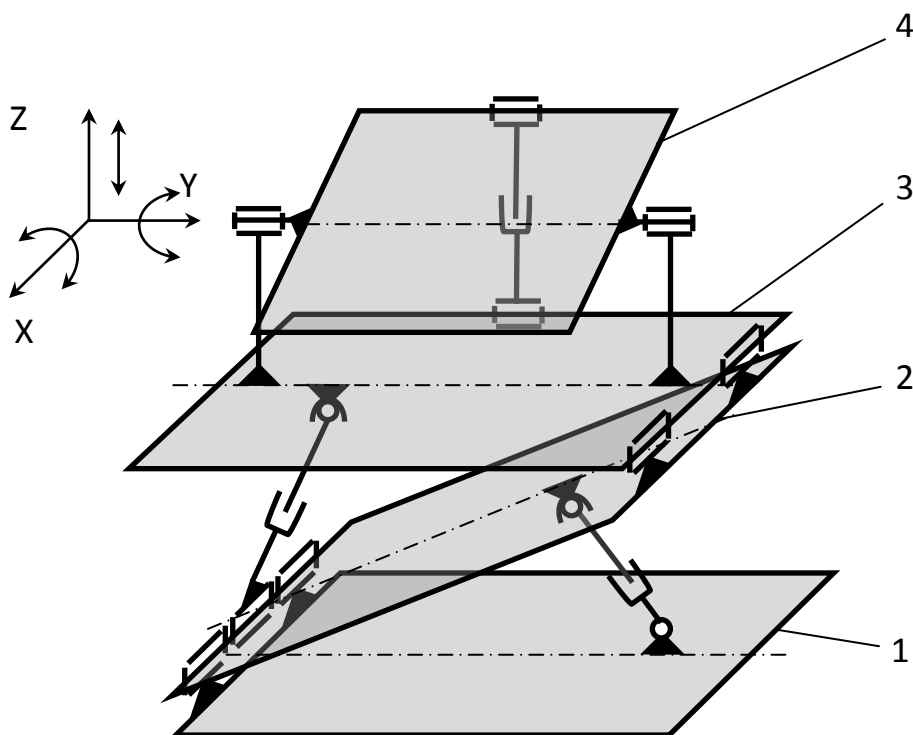

Рис. 2. Схема перемещения фрагмента манипулятора при движении поводка 2, а потом поводка 1

Исходные данные:

$O_1O_3 = O_1O'_3 = l_1$ – первоначальная длина левого поводка; $O_2O_4 = l_2$ – первоначальная длина правого поводка; $O_1O''_3 = l_1 + \Delta l_1$ – длина левого поводка после перемещения его на величину Δl_1 ; $O_2O''_4 = l_2 + \Delta l_2$ – длина правого поводка после перемещения его на величину Δl_2 ; $O_1O_2 = a$, $O_1O_4 = O_1O'_4 = b$, $O_3O_4 = O'_3O'_4 = O''_3O''_4 = c$.

В общем случае: $\alpha = \pi - \arcsin \frac{h}{l_1}$, $\beta = \arcsin \frac{h}{l_2}$, $\gamma = \arcsin \frac{h}{b}$.

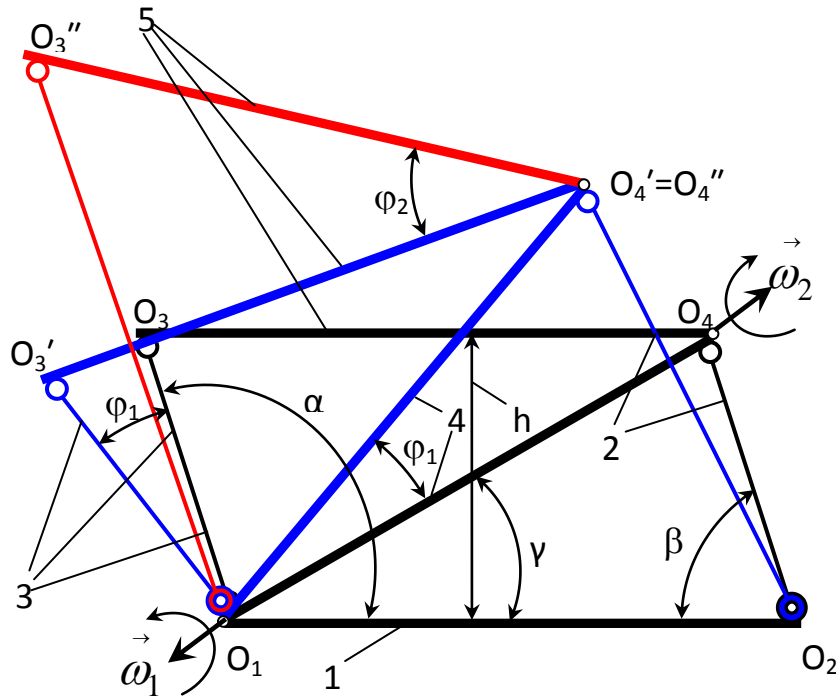
Считаем, что первоначальное положение управляемой платформы определяется горизонтальным положением опорно-поворотного устройства 5 (рис. 2 – 3).

1а) Перемещение правого поводка 2, на величину Δl_2 :

левый поводок, при этом, не меняет своей длины и поворачивается по дуге окружности, радиусом $R_1 = l_1$, а наклонная платформа 4 поворачивается по дуге окружности, радиусом $R_2 = b$ на угол φ_1 .

$O_2O'_4{}^2 = a^2 + b^2 - 2a \cdot b \cdot \cos(\varphi_1 + \gamma)$, $O_2O''_4 = l_2 + \Delta l_2$, откуда

$$\varphi_1 = \arccos \left(\frac{a^2 + b^2 - (l_2 + \Delta l_2)^2}{2a \cdot b} \right) - \gamma \quad (1)$$

1б) Перемещение левого поводка 3, на величину Δl_1 :

правый поводок, при этом, не меняет своей длины, остается на месте, а по дуге окружности, радиусом $R_3 = c$, поворачивается опорно-поворотное устройство 5 на угол φ_2 .

$O_1O''_3{}^2 = b^2 + c^2 - 2b \cdot c \cdot \cos(\varphi_2 + \gamma)$, $O_1O''_3 = l_1 + \Delta l_1$, откуда

$$\varphi_2 = \arccos \left(\frac{b^2 + c^2 - (l_1 + \Delta l_1)^2}{2b \cdot c} \right) - \gamma \quad (2)$$

Теперь поменяем последовательность движений поводков 2 и 3:

2а) Перемещение левого поводка 3, на величину Δl_1 :

правый поводок, при этом, не меняет своей длины, остается на месте, а по дуге окружности, радиусом $R_3 = c$, поворачивается опорно-поворотное устройство 5 на угол φ_2 .

$O_1O''_3{}^2 = b^2 + c^2 - 2b \cdot c \cdot \cos(\varphi_2 + \gamma)$, $O_1O''_3 = l_1 + \Delta l_1$, откуда

$$\varphi_2 = \arccos \left(\frac{b^2 + c^2 - (l_1 + \Delta l_1)^2}{2b \cdot c} \right) - \gamma \quad (3)$$

2б) Перемещение правого поводка 2, на величину Δl_2 :

левый поводок, при этом, не меняет своей длины и поворачивается по дуге окружности, радиусом $R_1 = l_1 + \Delta l_1$, а наклонная платформа 4 поворачивается по дуге окружности, радиусом $R_2 = b$ на угол φ_1 .

$$O_2 O_4'^2 = a^2 + b^2 - 2a \cdot b \cdot \cos(\varphi_1 + \alpha), O_2 O_4' = l_2 + \Delta l_2, \text{откуда}$$

$$\varphi_1 = \arccos\left(\frac{a^2 + b^2 - (l_2 + \Delta l_2)^2}{2a \cdot b}\right) - \gamma \quad (4)$$

Сравнивая рис. 2 и рис. 3 видно, что при изменении последовательности поворотов поводков 2 и 3 итоговое положение опорно-поворотного устройства 5 не изменилось.

Итак, задавая перемещения поводков Δl_1 и Δl_2 или углы поворотов φ_1 и φ_2 (как обобщенные координаты), определяем углы поворотов данных поводков. Так как эти поводки связаны с опорно-поворотным устройством 5, на котором расположен рабочий стол, то зная углы поворотов поводков можно определить положение рабочего стола.

Из рис. 2 – 3 видно, что при $\varphi_2 = \varphi_1$ (и $\varphi_1 = \varphi_2$) рис. 2 преобразуется в рис. 4, а рис. 3 в рис. 5. Таким образом, опорно-поворотное устройство 5 опять заняло горизонтальное положение, т.е. произошло поступательное перемещение опорно-поворотного устройства 5. Так как $\varphi_2 = \varphi_1$, то из выражений (1)–(4) имеем:

$$\arccos\left(\frac{a^2 + b^2 - (l_2 + \Delta l_2)^2}{2a \cdot b}\right) - \gamma = \arccos\left(\frac{b^2 + c^2 - (l_1 + \Delta l_1)^2}{2b \cdot c}\right) - \gamma, \text{откуда}$$

$$\frac{a^2 + b^2 - (l_2 + \Delta l_2)^2}{2a \cdot b} = \frac{b^2 + c^2 - (l_1 + \Delta l_1)^2}{2b \cdot c}$$

$$\text{или} \quad \frac{a^2 + b^2 - (l_2 + \Delta l_2)^2}{b^2 + c^2 - (l_1 + \Delta l_1)^2} = \frac{a}{c} \quad (5)$$

Рассмотрим частный случай перемещения опорного стола 5, когда $\varphi_2 = \varphi_1$ и $\varphi_1 = \varphi_2$ (рис. 4 – 5). В макете пространственного манипулятора конструктивные параметры подобраны так, что $a = c$. Тогда из выражения (5) найдем:

$$l_1 + \Delta l_1 = l_2 + \Delta l_2 \quad (6)$$



Рис. 3. Схема перемещения фрагмента пространственного механизма при движении поводка 1, а потом поводка 2

Соблюдая условие (6) для манипулятора вида (рис. 1) также можно добиться поступательного перемещения рабочего стола манипулятора. Для нашего макета $l_1 = l_2$. Тогда $\Delta l_1 = \Delta l_2$, т.е. для поступательного перемещения опорно-поворотного устройства данного макета манипулятора необходимо движение поводков 2 и 3 вдоль своей оси на одинаковые величины.



Рис. 4. Схема перемещения фрагмента пространственного механизма при движении поводка 2, а потом поводка 1 при $\varphi_2 = \varphi_1$

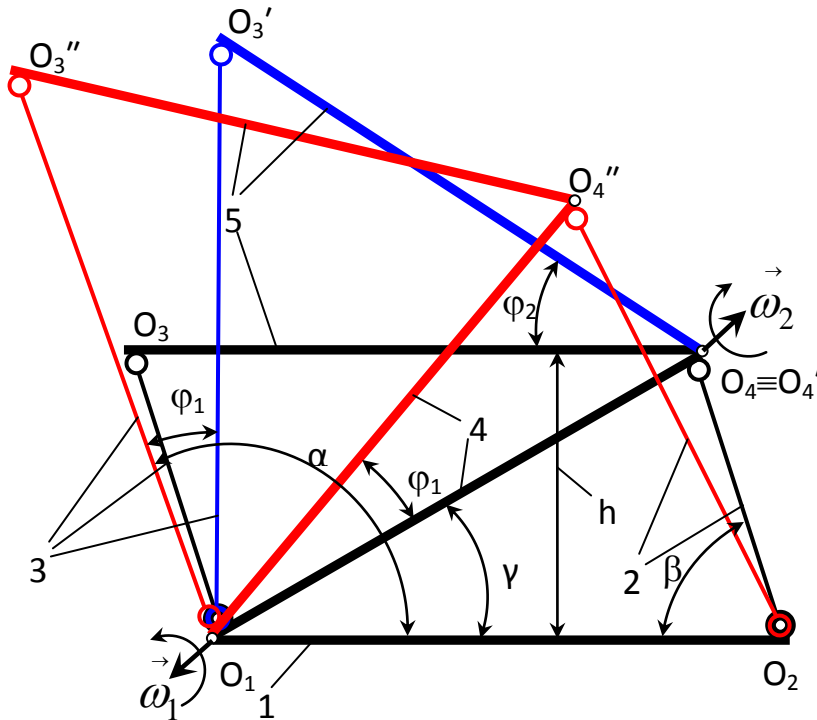

Рис. 5. Схема перемещения фрагмента пространственного механизма при движении поводка 2, а потом поводка 1 при $\varphi_1 = \varphi_2$

Из [3] известно, что поступательное движение твердого тела получается в 4-х случаях:

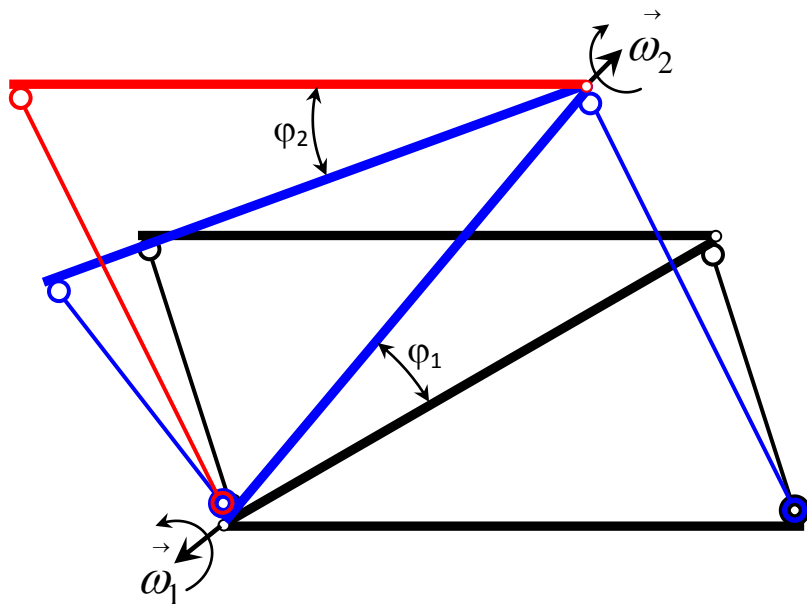
- 1) Поступательных движений твердого тела;
- 2) Двух вращательных движений твердого тела с равными антипараллельными угловыми скоростями;
- 3) Винтового движения твердого тела и пары вращений;
- 4) Двух винтовых движений твердого тела с параллельными осями и равными антипараллельными угловыми скоростями.

В нашем случае – это второй вариант. Отсюда видно, что:

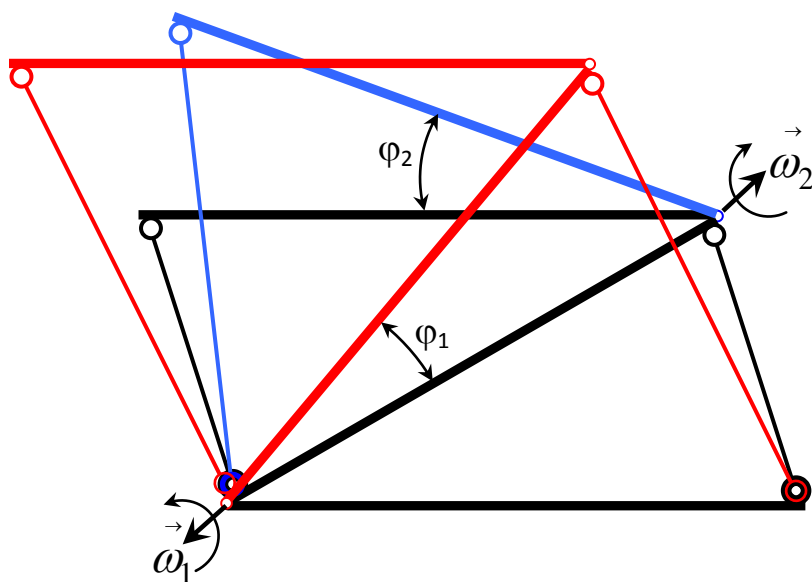
$$\vec{\omega}_1 = -\vec{\omega}_2, \text{ т.е. } \dot{\varphi}_1 = -\dot{\varphi}_2$$

Вывод:

1) Доказано, что конечные повороты наклонной платформы и опорно-поворотного устройства идентичны, т.е. эти повороты – коммутативны в движении: схемное решение шестикоординатного манипулятора [1] обеспечивает независимость исполнительных движений, в том числе независимость последовательности исполнительных парциальных движений.

2) Соблюдая соотношение (6) можно добиться поступательного вертикального перемещения опорно-поворотного устройства 5 пространственного манипулятора в общем виде.

Литература

1. Патент ПМ № 120599 РФ. МПК В25J1/00. Пространственный механизм / П. Д. Балакин, А. Х. Шамутдинов. № 2011153160/02. Заявлено 26.02.2011. Оpubл. 27.09.2012. Бюлл. № 27.
2. Балакин, П. Д. Схемное решение механизма пространственного манипулятора/ П. Д. Балакин, А. Х. Шамутдинов // Омский научный вестник. – 2012. – №2(110). – С.65-69.
3. Люкшин, В. С. Теория винтовых поверхностей в проектировании режущих инструментов / В. С. Люкшин. – М. : Машиностроение, 1967. – С. 372.

МАШАРИПОВА Г.К.

кандидат исторических наук, доцент

Ташкентский институт текстильной и лёгкой промышленности, г. Ташкент, Узбекистан

«АКАДЕМИЯ МАЙМУНА»: ОПЫТ ВОЗРОЖДЕНИЯ

В статье автор описывает научную деятельность ученых Хорезмской Академии Маймуна. В годы независимости особое значение обрела объективная оценка исторического наследия и вклада нашей страны в развитие цивилизации. Свое второе рождение Хорезмская Академия Маймуна получила по инициативе главы государства, озвученной на торжественной церемонии по случаю 2500-летия Хивы (2006 г.).

Ключевые слова: академия, Маймун, современные науки, тысячелетие, историческое наследие, вклад.

В XXI веке торжественно было отмечено тысячелетие Хорезмской академии Маймуна. Сегодня академия стала уникальным исследовательским центром, где созданы все условия для ученых. В работе над проектами они основываются на решении важных для оазиса задач. Поэтому темы их изысканий в основном касаются прошлого края, а также эффективного использования природных ресурсов и сельского хозяйства.

Немало сделано учеными и для кормильцев края - фермеров. В рамках проекта "Научные основы интродукции перспективных сортов хлопчатника в условиях Хорезмского оазиса" отобрано несколько перспективных сортов. Образцы посеяны на опытных полях, изучены их рост, развитие и урожайность, а также биоэкологические особенности.

Подготовлена научная концепция сохранения и повышения плодородия орошаемых земель оазиса для выращивания экологически чистых, высококачественных и продуктивных сельхозкультур. Собраны сведения о свойствах почв области. Для эффективного землепользования и повышения урожайности проводятся опыты с посевами рапса, тритикале, сои и кормовых - таких, как люцерна, сорго и кукуруза. Изучаются методы борьбы с вредителями полей, в частности, дынной мухой. Многие инновационные разработки уже активно используются аграриями [1, стр. 23].

Подробно изучили медицинский трактат средневекового автора Ал-Масихи, сделали обзор о его жизни, научной и врачебной деятельности, составили библиографию его трудов. Проведен сравнительный анализ его работ с трудами великого Ибн Сины.

Ученые смотрят не только в прошлое, но и активно работают над улучшением системы здравоохранения. Ищут пути снижения заболеваемости детей и подростков в экологически неблагоприятных районах. Созданы база данных и математические модели по комплексному изучению и оценке влияния факторов окружающей среды на развитие детей всех возрастов [2, стр. 34].

В работе специалистам помогает современное оборудование. В лаборатории физико-химических исследований с помощью хроматографа изучаются физические и химические свойства почвы, воды и растений, определяется наличие в них микро- и макроэлементов - например, пестицидов, гербицидов, а также различных веществ, вредных для сельскохозяйственных культур. Уникальные приборы появились и в новой лаборатории ДНК-технологий. Они выявляют генетические и физические свойства физиологических материалов, диагностируют заболевания растений и животных, анали-

зируют их и помогают готовить соответствующие рекомендации для фермеров.

Экспериментальную базу академии успешно используют ученые и студенты Ургенчского государственного университета и филиалов столичной медицинской академии и университета информационных технологий. Они изучают свойства различных видов почв, биологически активных материалов, проводят опыты по получению растительных красок, работают над методами, препятствующими распространению термитов.

Благодаря активным связям с зарубежными партнерами академия возвращает себе имидж научной школы с мировым именем. Совместно с ЮНЕСКО здесь трудятся над сохранением и изучением материальных и нематериальных культурных ценностей, древних источников, проливающих свет на новые страницы прошлого. Археологические исследования истоков урбанизированной культуры древнего Хорезма заинтересовали коллег из зарубежных университетов. В областях истории, археологии, этнографии, биотехнологий установлены контакты с одним из старейших вузов Европы - французской Сорбонной и южнокорейским университетом Кенхи. Крепнет сотрудничество с Национальной библиотекой Франции в изучении древних рукописей.

Сама академия располагает богатой книжной коллекцией, насчитывающей 17600 единиц фонда, действует здесь и современный информационно-ресурсный центр. А в музее хранятся ценные редкие экспонаты: фотографии, рукописи, архивные материалы, иллюстрирующие разные периоды истории края. Выпущен каталог "Редкие рукописи Хорезмской Академии Маймуна", включающий полную информацию об уникальном фонде заведения [3, стр.45].

Основные приоритетные научные направления:

- изучение истории древней государственности, уникальной цивилизации и культуры хорезма;
- изучение роли богатого научного потенциала хорезма в развитии мировой науки и культуры;
- разработка научных основ защиты архитектурных памятников хорезма от биологических, физических и других отрицательных факторов;
- постоянный научный мониторинг экологического состояния хорезмского оазиса, разработка научных методов и рекомендаций для улучшения его состояния;
- эффективное использование земельных и водных ресурсов, разработка эффективной системы по повышению урожайности;
- изучение вопросов предотвращения засоления и опустынивания путем акклиматизации (интродукции)

сельскохозяйственных культур пригодных по почвенно-климатическим условиям хорезмского оазиса.

Среди разнообразных исследований ученых важное место занимает археология. Результаты экспедиции Хорезмской Академии Маймуна продемонстрировали, что в эпоху раннего железа - в период, когда на территории Хорезма начинается процесс урбанизации, формируется городская культура, зарождается государственность. В результате на юге региона возникают древнейшие городские центры. Благодаря работе экспедиции мировую известность получили древнейшие памятники Хорезма - Кюзелигыр и Дингильдже (VII - V вв. до н.э.). Материалы, датирующиеся VII - VI вв. до н.э., были обнаружены при исследовании учеными поселения Хумбузтепа. О крупном городском центре, возникшем на юге уже в VI в. до н.э., свидетельствуют данные, полученные на территории Хазараспа [2, стр 12].

Результаты исследований, проведенных в некрополях Мешекли и Уч очак, относящихся к эпохе бронзы (XVI - XIII вв. до н.э.), позволили утверждать, что территория Южного Хорезма на тот момент была населена племенами скотоводов - носителями андроновской культуры. При изучении культового сооружения - храма, расположенного на территории ремесленного керамического центра Хумбузтепа археологи датировали его V - IV вв. до н.э. Имеющиеся в распоряжении ученых материалы позволяют отнести этот храм к числу самых древних, известных на территории Средней Азии и всего региона, в котором был распространен зороастризм.

Выводы ученых Академии Маймуна находят международное признание. Так, высоко оценены учеными Гейдельбергского и Варшавского университетов исследования, проведенные по гранту «Истоки урбанизированной культуры древнего Хорезма».

В Хорезмской Академии Маймуна осуществляется масштабная работа по изучению ценных исторических

трудов. Например, произведение Абу Райхана Беруни «Тафхим», а также комментарий, написанный к произведению Абу Насра ибн Ирака «Манала-ус», переведены с арабского на узбекский язык и проанализированы с научной точки зрения.

Изучена история наставничества среди ученых Хорезмской Академии Маймуна, ее научно-организационное значение. Из книги Масихи «Кутуб ал ми' а-фи-синаъат ат-тиббийа» («Книга, состоящая из 100 глав по медицинскому искусству») переведены с арабского на узбекский язык 428 страниц, 36 глав, которые затем ученые сравнили с главами «Канона врачебной науки» Абу Али ибн Сины и «Захираи Хорезм-шахи» Исмаила Джурджани.

Хорезмская Академия Маймуна активно сотрудничает более чем с 40 научно-исследовательскими институтами и вузами республики, а также почти с 20 зарубежными научными учреждениями. Установлены связи с университетом Сорбонны и Академией наук Франции, египетским университетом Айн Шамс, Корейским университетом Кен-Хи, Королевским научно-исследовательским центром Файсал в Саудовской Аравии и другими. В рамках сотрудничества проводятся научно-исследовательские проекты, семинары по обмену опытом, мероприятия по повышению квалификации кадров.

В заключение можно сказать, в историю человеческой цивилизации народы всего мира внесли свой вклад, как в развитие науки, так и культуры. Центрально-Азиатский регион также внес свою значительную лепту в развитие человеческой цивилизации. В средневековые времена, в Центральной Азии было много ученых и научных школ и Академия Маймуна в Хорезме может послужить тому ярким примером.

Литература

1. Машарипова Г., Собурова М. Ўрта аср фан тараққиёти ривожланишида Хоразм Маймун академияси олимларининг ўрни. – Т., 2006.
2. Машарипова Г.К. Научное наследие Абу Насра ибн Ирака. Вестник ККО, 2004, № 5-6. 98-99-бб.
3. Машарипова Г.К. Беруни об измерении размера Земли. Современные гуманитарные исследования. – Москва, 2011, № 4(41).

БОЛОМОЖНОВА Ю. В.

магистрант

Оренбургский филиал Российского экономического университета им. Г. В. Плеханова,
г. Оренбург, Российская Федерация

ПОДХОДЫ К ОПЕРАЦИОННОМУ АНАЛИЗУ В РОССИЙСКОЙ И ЗАРУБЕЖНОЙ ПРАКТИКЕ

В данной статье представлены основные теоретические подходы к пониманию сущности операционного анализа как инструмента управления затратами, а также рассмотрены различные методики расчета показателей, применяемые в ходе его проведения.

Ключевые слова: операционный анализ, затраты, операционный рычаг (леверидж), рентабельность.

В современных реалиях, в условиях достаточно жесткой конкуренции и значительного предпринимательского риска стабильность и рентабельность деятельности экономического субъекта во многом зависит от правильного и экономического целесообразного управления затратами. Выбор оптимального соотношения объемов производства продукции с величиной осуществляемых расходов, расчет себестоимости выпускаемых изделий, а также определение оптимальной цены реализации – далеко не полный перечень задач, которые ставит перед собой руководство организации в ходе реализации поставленных целей, а также получения возможности принятия обоснованных управленческих решений.

Одним из наиболее эффективных и часто применяемых методов управления затратами предприятия является так называемый операционный анализ, или CVP – анализ (Cost – Volume – Profit).

Прежде, чем перейти непосредственно категориям и показателям, используемым в операционном анализе, необходимо описать сущность и сформулировать определение данного термина.

Обратившись к теории управленческого учета и финансового менеджмента, четкого определения операционного анализа нам найти не удалось. Вместе с тем следует отметить достаточно частое упоминание данного понятия в работах российских и зарубежных авторов.

Так, Браун А. в своей статье называет операционный анализ инструментом осуществления первого этапа управления затратами, а именно их измерение и анализ. Проведение операционного анализа, по его мнению, позволяет отыскать наиболее выгодное соотношение между переменными и постоянными затратами, ценой продукции и объемом производства [4].

Родионова Н. П., Романова А. Н. определяют операционный анализ как один из наиболее эффективных способов, позволяющий анализировать влияние структуры затрат и выручки на рентабельность продукции и, в конечном счете, на эффективность деятельности предприятия [9].

Тарасова Т.Ф. в своей работе называет операционный анализ элементом управленческого учёта, с помощью которого решается широкий круг аналитических и управленческих задач. По мнению автора он позволяет выявить

пропорции между переменными, постоянными затратами, объемом реализации и прибылью, оценить критический и оптимальный объем деятельности предприятия [10].

В зарубежной литературе проблема операционного анализа также нашла свое отражение. Так, Ч. Ли и Дж. Финнерти в своих работах дают определение операционного левериджа (рычага) как соотношения постоянных и переменных затрат, а также уделяют внимание установлению взаимосвязи между операционным рычагом и объемом безубыточного производства, выразив это зависимость в виде математической формулы [2].

По мнению Дж. Дрэна определение операционного рычага как одного из важнейших показателей, изучаемых в рамках операционного анализа, сформулированное Ч. Ли и Дж. Финнерти, вводит в заблуждение. Для доказательства он вводит понятие «break-even coverage» – «коэффициент безубыточного покрытия» (перевод автора), который определяется как отношение фактического объема реализации продукции к объему безубыточности [3].

Таким образом, принимая во внимания подходы разных исследователей к пониманию термина «операционный анализ затрат», нами были выделены следующие характеристики раскрывающие, его сущность:

- базовый элемент управления затратами;
- в основе лежит деление затрат на постоянные и переменные;
- определяет оптимальное соотношение объемов производства, прибыли и затрат, позволяющее установить взаимосвязи между расходами и доходами при разных объемах производства.

Многие российские ученые предпринимали попытки однозначно раскрыть понятие «затраты» с целью углубленного анализа самой сущности определения, что несомненно важно и для определения термина «операционный анализ затрат» [5, 6, 7, 8].

Еще одним важным аспектом при изучении любого вида экономического анализа является выделение его основных категорий.

На рисунке 1 подробно представлены основные категории, применяемых в рамках операционного анализа затрат.



Рис. 1. Основные категории операционного анализа затрат

Понятие маржинального дохода лежит в основе системы «директ-костинг». Он представляет собой финансовый результат, исчисляемый как разница между выручкой организации от реализации продукции и переменными затратами, понесенными в связи с ее изготовлением [1]. Основным показателем, рассчитываемым в рамках изучения маржинального дохода, является коэффициент валовой маржи (Квм). Валовая маржа определяется как разница между выручкой и переменными затратами.

Порог рентабельности (точка безубыточности) – это такая выручка (объем производства), которая обеспечивает полное покрытие всех переменных и условно-постоянных затрат при нулевой прибыли. В рамках управленческого учета выделяют три основных способа определения порога рентабельности [1]:

1. Графический:

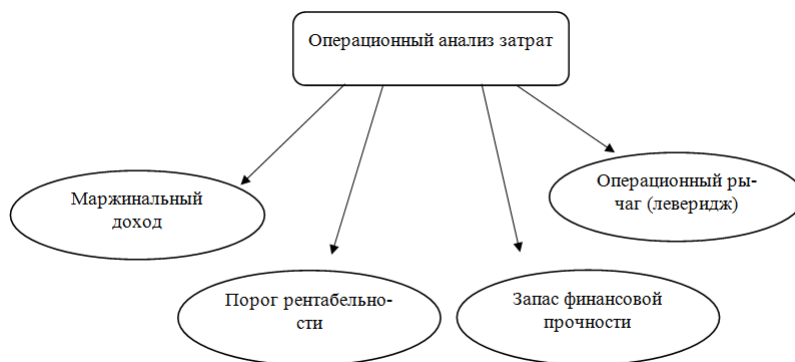

Рис.2. Графический способ определения точки безубыточности

2. Математический:

$$Q' = \frac{F}{p - v}, \quad (1)$$

где Q' - точка безубыточности (критический объем в натуральном выражении);

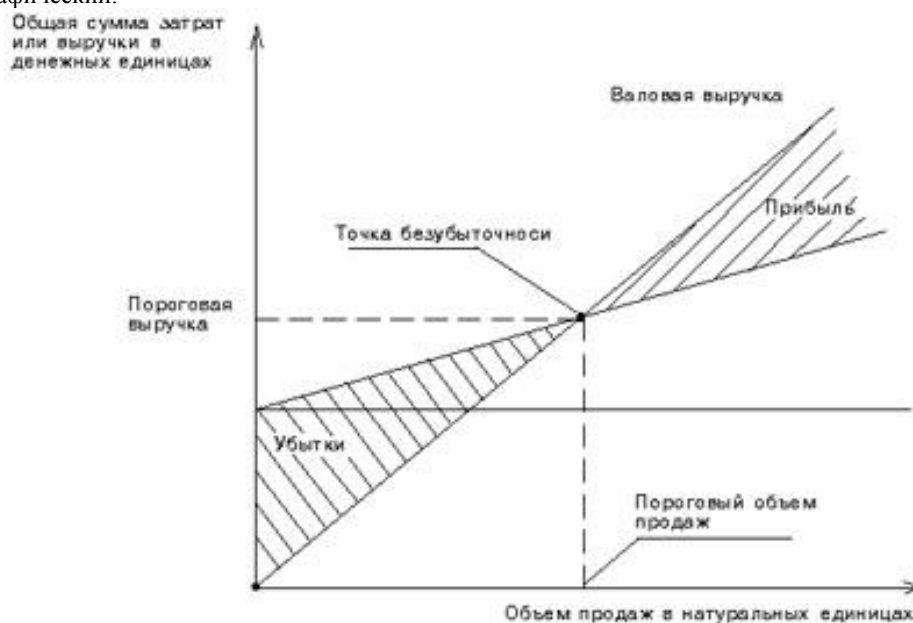
F - совокупные постоянные затраты;

p - цена единицы продукции;

v - переменные затраты на единицу продукции.

3. Маржинальный:

$$Q = \frac{F}{MD_{ед}} \quad (2)$$

где $MD_{ед}$ - маржинальный доход на единицу изделия

Запас финансовой прочности (Margin of safety) представляет собой превышение фактической выручки от реализации над порогом рентабельности. Он определяется как разность между фактическим объемом производства (продаж) и пороговым объемом продаж. Часто в рамках проведения операционного анализа рассчитывают процентное отношение запаса финансовой прочности к фактическому объему:

$$\text{Запас финансовой прочности} = \frac{Q_{\phi} - Q^{\cdot}}{VR} \cdot 100\% \quad (3),$$

где Q_{ϕ} - фактический объем производства;

Q^{\cdot} - критический объем (порог рентабельности);

VR - выручка от реализации.

Еще одним важным показателем, используемым в рамках операционного анализа и характеризующих изменчивость прибыли, выступает операционный рычаг. Традиционно сила воздействия операционного рычага показывает, во сколько раз изменится прибыль при изменении выручки от реализации на один процент и определяется как отношение валовой маржи к прибыли.

Чем больше удельный вес постоянных издержек в сумме операционных издержек, тем больше сила этого рычага.

Таким образом, изучив различные подходы к определению сущности операционного анализа, а также изучив его основные категории и показатели, можно сделать следующие выводы: операционный анализ является одним из эффективных инструментов управления затратами предприятия, позволяющим решать широкий спектр аналитических и управленческих задач. Использование его методов позволяет не только оценить текущее состояние организации, но и спрогнозировать возможные сценарии ее развития, определить оптимальное соотношение объема производства, затрат и цены реализации, а также наметить основные направления совершенствования хозяйственной деятельности экономического субъекта.

Литература

1. Вахрушина М. А. Бухгалтерский управленческий учет: Учебник. [текст] – М.: Омега – Л, 2010. – 507 с.
2. Ли Ч., Финнерти Дж. Финансы корпораций: теория, методы и практика / пер. с англ. [текст] - М.:ИНФРА-М, 2000
3. Dran J. A Different Perspective on Operating Leverage // Journal of Economics and Finance 15, № 1 (Spring 1991).
4. Браун А. Операционный анализ как подход к ценообразованию [Электронный ресурс]. Режим доступа: http://www.cfin.ru/ias/analysis_pricing.shtml
5. Воюцкая И.В., Дурицкая Л.А. Концепция расходов, затрат и издержек // Вестник мясного скотоводства. 2008. Т. 1. № 61. С. 49-55.
6. Коське М.С., Воюцкая И.В., Мишучкова Ю.Г. Информация о затратах экономического субъекта в финансовом и управленческом учете // Экономика и предпринимательство. 2015. № 4-1 (57-1). С. 703-705.
7. Коське М.С., Мишучкова Ю.Г. Затраты в российском бухгалтерском учете: экономическая сущность и нормативное закрепление // Международный бухгалтерский учет. 2015. № 32 (374). С. 51-63.
8. Мишучкова Ю.Г. Экономическая сущность и генезис развития понятий «затраты» и «расходы» // Международная торговля и торговая политика. 2012. № 9. С. 76.
9. Родионова Н. П., Романова А. Н. Операционный анализ как инструмент для принятия решений. [Электронный ресурс]// Справочник экономиста №10. 2009. Режим доступа: http://www.profiz.ru/se/10_2009/Operanalizkakinstr/
10. Тарасова Т. Ф. Операционный анализ как инструмент управления затратами и результатами [Электронный ресурс]. // Вестник РГУ №3. 2008. С. 120-123. Режим доступа: <http://elibrary.ru/item.asp?id=18725463>

АТАМУРАДОВ Х.

преподаватель

Ташкентский институт текстильной и лёгкой промышленности, г. Ташкент, Узбекистан

ОБЩЕСТВЕННО-ФИЛОСОФСКИЕ НАСЛЕДИЕ АБУ НАСРА ФАРАБИ

В статье автор говорит обобщественно-философском наследии Абу Насра Фараби.

Ключевые слова: философия, естественные науки, второй учитель Востока, наследие, письменность, рукописи Абу Насра Фараби.

Одним из выдающихся основателей прогрессивного общественно-философского направления средневекового Востока был Абу Наср Фараби.

Творческое наследие Фараби огромно, до сих пор еще не поддается точному подсчету количество его трактатов и литературы о нем на арабском, латинском, древнееврейском, персидском, турецком, урду, русском, узбекском, английском, французском, немецком, испанском, итальянском, польском и других языках.

Изучение наследия Фараби в современной историко-философской и востоковедческой литературе ведется в трех направлениях: а) нахождение и изучение разбросанных по всему миру рукописей Фараби, подготовка и издание критических текстов, составление комментариев, библиографии и т. п.; б) осуществление научных переводов трактатов Фараби на современные языки мира; в) создание научных исследований, посвященных жизни и деятельности, естественнонаучным, философским и социологическим воззрениям Фараби, его вкладу в развитие теории музыки и других конкретных наук.

Огромное количество литературы о Фараби по своему характеру можно разделить на три основные группы: 1) мусульманские источники о Фараби и изучение его наследия в странках зарубежного Востока; 2) Фараби в европейской историко-философской литературе; 3) Фараби в марксистской литературе.

Наиболее ценный материал о Фараби содержится в средневековых мусульманских источниках - в исторических трудах, словарях, справочниках и т. п., написанных на арабском, персидском и тюркских языках. В этом отношении широко известны сочинения авторов XIII-XIV вв. Байхаки, ал-Кифти, Ибн Усайба, Ибн Халликана [1] и других.

Во всех этих трудах Фараби характеризуется как самый выдающийся и наиболее авторитетный мыслитель мусульманского Востока, «второй учитель» (после Аристотеля) или «Аристотель Востока», лучший знаток греческой мудрости. Однако в них нет последовательного научного анализа воззрений Фараби. Авторы их в подавляющем большинстве своем придерживаются официально-мусульманской позиции, стремясь представить Фараби идеологом ислама. Но в некоторых из них [2, стр.230] содержатся сведения об имевших место идейных разногласиях между Фараби и ортодоксальным мусульманским духовенством.

В зарубежном Востоке появился ряд работ, посвященных как общим проблемам развития восточной философии, так и ее отдельным представителям [1]. Творческому наследию Фараби уделено видное место в трудах Юханна Кумейра, Махмуда Аббаса, Омара Фаруха, Османа Амина, И. Мадкура, Ф. Найяра, Деххудо,

Раджави-Таб-ризи, Сиддики-Масуми, Шервани, М. Данишмана, А. Атеша, Айдина, М. Туркера, в специальных изданиях Анкарского и Стамбульского университетов, посвященных 1000-летию со дня рождения Фараби и др. Исследователями стран Ближнего и Среднего Востока собран большой фактический материал, найден ряд новых и опубликовано много ранее неизвестных источников о жизни и научной деятельности Фараби.

Многие ученые зарубежного Востока справедливо считают Фараби крупнейшим мыслителем средневековья, выдвинувшим оригинальные и самобытные идеи, заложившим основу нового философского направления и тем самым сыгравшим огромную роль в развитии духовной культуры как Востока, так и европейских стран. Нельзя, однако, забывать об идеалистических фидеистических взглядах ряда современных ученых зарубежного Востока, в трактовке которых Фараби становится ревностным апологетом и теоретиком ислама и которые характеризуют все достижения естественнонаучной и философской мысли средневекового Ближнего и Среднего Востока как результат развития «исламской теории» или «мусульманской философии».

При рассмотрении проблемы познания Фараби исходит из естественнонаучных достижений своей эпохи и использует свои знания в области медицины, физиологии, математики, астрономии, филологии и других наук. Проблема познания он рассматривает как часть общей задачи выяснения сущности человека.

Сам человек, согласно Фараби, является итогом, венцом развития природы и по своим душевным качествам отличается от остального животного мира. Однако человек, возникший из природы, не отрывается от нее, а всеми узлами связан с нею, хотя, как уже говорилось выше, душа его по первоначальному происхождению связана с небесной душой, имеющей нематериальную сущность. Акт возникновения человека Фараби считает, с одной стороны, естественным продолжением общего процесса развития природы, а с другой – качественно новым этапом в процессе эманации.

Учение Фараби о предмете, содержании и классификации наук, а также его теория познания явились одним из крупнейших достижений средневековой науки и сыграли большую роль в развитии научной мысли и систематизации научных знаний.

Методологическая несостоятельность свойственна всей прошлой историко-философской литературе, как западной, так и восточной. Она исходит из идеалистического и метафизического понимания духовной культуры и тем самым не понимает особенностей развития философской и социологической мысли в ту или иную историческую эпоху, всю духовную жизнь народов сред-

невекового Ближнего и Среднего Востока представляет как проявление мусульманских догм, не видя в ней различных противоречивых идейных течений, отождествляя чисто религиозные вопросы с научными достижениями и философскими проблемами, да и вообще рассматривая философию стран ислама исключительно как религиозную. Первым специальным исследованием о творческой деятельности Фараби явилась опубликованная в 1924 г. статья А. Саади [2, стр.230].

С 40-х и особенно с 50-х годов XX в. усиливается интерес к богатому духовному наследию народов Востока. Появилась работа Т. И. Райнова о средневековых мыслителях Узбекистана, в которой значительное внимание уделяется социологическому учению Фараби [3, стр.56]. Важное значение для изучения общественно-философской мысли народов Средней Азии имеют публикуемые еще с 1946 г. исследования И. М. Муминова, характеризующие Фараби, как прогрессивного мыслителя, многие идеи которого находились в противоречии с догмами ислама [4, стр.23].

В исследованиях Т. Н. Кары-Ниязова по истории естественнонаучной мысли Узбекистана также было уделено некоторое внимание творческому наследию Фараби и его роли в развитии музыкальной теории и философской мысли [5, стр. 78]. В таких коллективных исследованиях, как «История Узбекистана» (т. I, Ташкент, 1955), «Исто-

рия философии» (т. I, М., 1957), Фараби, наряду с Ибн Синою и Беруни, охарактеризован как энциклопедический ученый, выдвинувший ряд материалистических идей. В работе О. В. Трахтенберга было подчеркнута прогрессивное значение мировоззрения Фараби. В изучение общественно-философской мысли народов Ближнего и Среднего Востока, в частности учения Фараби, известный вклад внесли переводы и исследования С. Н. Григоряна и А.В. Сагадеева [7, стр.98].

Творчество Фараби в той или иной степени рассмотрено в исследованиях Е. Э. Бертельса, А. М. Богоутдинова, А. А. Джахида [8,9]. Специальному анализу научного наследия и общественно-философских воззрений Фараби, его роли в истории науки и культуры посвящены исследования М. М. Хайруллаева [9, стр.123].

В заключение можно сказать, в некоторых работах, исходящих из националистических концепций, совершенно игнорируется самобытность и высокий уровень развития духовной культуры народов Средней Азии, огромный вклад их в формирование и развитие философии Ближнего и Среднего Востока. Она трактуется как «арабская», «турецкая» или «иранская» умалчивается, что творчество наиболее известнейших представителей арабоязычной литературы - Хоразми, Фараби, Ибн Сины, Беруни и других - органически связано с культурными достижениями среднеазиатских народов.

Литература

1. Абдул Хасан Байхаки. Татиманн суванул хикма (XIII в.), ркп. ИВ АН УзССР, инв. № 1448; А л-К и ф т и. История мудрецов, Каир, 11:26/1908; Ибн Уса и б а. Уюн ал Анбо, Каир, 1300/1882.
2. А.Саади. Абу Наср бин Мухаммад, журн. «Инкилоб». - Ташкент, 1924, № 11-12.
3. Т.И. Райнов Великие ученые Узбекистана IX-XI вв. -Ташкент,1943.
4. И.М. Муминов. Из истории развития общественно-философской мысли Узбекистана конца XIX и начала XX вв. - Ташкент,1957.
5. Т.Н.Кары –Ниязов. О культурном наследии узбекского народа. - Ташкент,1960.
6. С.Н. Григорян. Средневековая философия народов Ближнего и Среднего Востока. - М., 1966.
7. А.В. Сагадеев. Эстетические взгляды арабов эпохи средневековья, в кн: «Очерки истории эстетических учений». М., 1963.
8. Е.Э.Бертельс. История персидско-таджикской литературы. - М., ИВЛ,1960.
9. М.М. Хайруллаев. Абу Наср Фороби,Ташкент,1961; Фараби и его философские трактаты, Ташкент,1963.

ЗАКИРОВА Н.

преподаватель

Ташкентский институт текстильной и лёгкой промышленности, г. Ташкент, Узбекистан

НАУЧНЫЕ МЫСЛИ РАННЕГО ВОСТОЧНОГО РЕНЕССАНСА (IX – XII ВВ.)

В статье автор описывает общественно-философские и научные мысли раннего Восточного Ренессанса. Ранний Восточный Ренессанс (IX – XII вв.) – яркая страница в истории научной, культурной и философской жизни не только народов Центральной Азии, но и всего Ближнего и Среднего Востока.

Ключевые слова: Ренессанс, философские мысли, культурная жизнь, восточные страны, Центральная Азия.

К IX–XII веку в культурной жизни Мавераннахра произошли большие изменения. В этот период центрами культуры становятся Бухара, Самарканд, Мерв, Ургенч, Фергана. Укрепление централизованного управления при Саманидах способствовало тому, что страну прекратили грабить и разорять соседние правители и кочевники, развивавшаяся караванная торговля способствовала культурному обмену со многими европейскими и восточными странами.

Большое развитие в этот период получила наука. Она развивалась в тесном взаимодействии с ближневосточной. Многие среднеазиатские ученые ездили учиться в Багдад и другие крупные научные центры. Так, например, аль-Хорезми написал большой научный труд, работая в обсерватории халифа Мамуна в Багдаде [1, стр.34].

Ученые Средней Азии внесли значительный вклад не только в ближневосточную, но и в мировую науку. Здесь сложился особый тип учебного заведения – медресе, столь характерный впоследствии для всего мусульманского Востока.

Характерной чертой политики Саманидских правителей было покровительство поэзии, литературе и науке, в эту эпоху создавались крупные библиотеки, которыми пользовались ученые. В то время жили и творили великие ученые: Ибн Муса Хорезми, Ахмад Фергани, аль-Фараби, Абу Рейхан Бируни, Абу Али Ибн-Сина, Махмуд Кашгари, Рудаки и др [2, стр.78].

Мухаммад ибн Муса аль-Хорезми (780 – 847) – основатель алгебры. Название этого раздела математики взято из его труда “Книга восстановления и противопоставлений”, в которой вводятся правила действия с алгебраическими величинами, дается способ решения уравнений первой и второй степени.

Труды аль-Хорезми “Астрономические таблицы”, “Трактат о солнечных часах”, работы по географии (составление географических карт), истории и др., переведенные на латинский язык, оказали плодотворное влияние на развитие средневековой научной мысли в странах Востока и Запада.

Ахмад Фергани – астроном, жил в IX в. наиболее известными его сочинениями являются “Книга о небесных движениях” и “Свод науки о звездах”. В них собраны астрономические сведения, базирующиеся на основе греческой школы. Труд состоит из тридцати разделов, рассказывающих о движении небесных светил, фазах луны, астрономических константах.

Аль-Фараби (873 – 950). Всего им создано более 100 произведений. Среди них особое значение имеют “Источники философии”, “Трактат о разуме”, “Трактат о государстве” и др. Широкую известность Фараби приобрел в связи с пропагандой им древнегреческой философии – учения Аристотеля, Платона, Евклида [6, стр.67]. Сохранились работы Фараби по математике, аст-

рономии, медицине, грамматике и другим отраслям науки.

Абу Рейхан Беруни (973 – 1048) – вошел в историю науки как ученый-энциклопедист. Он создал более 150 произведений, посвященных почти всем отраслям знаний того времени. Наиболее известны его работы “Наука о звездах”, “Индия”, “Памятники минувших поколений”, “Хронология древних народов” и др [3, стр. 234].

Труды Беруни по математике, географии и астрономии не потеряли своего значения до настоящего времени. Он занимался также физикой, минералогией и историей [3, стр. 45].

Интересны мысли Беруни о воспитании. Во многих своих работах он утверждает, что только знания и труд облагораживают человека. Главную роль в формировании человека Беруни отводил труду. Он подчеркивал, что только труд формирует высокие человеческие качества.

Абу Али Ибн-Сина (980 – 1037) свою первую научную работу написал в 17 лет. Научное наследие Ибн-Сины огромно и охватывает все области человеческих знаний того времени. Наиболее крупными его произведениями являются “Книга исцеления”, состоящая из 22 томов, “Книга знания”, “Книга спасения”, “Канон врачебной науки”, который был главным источником знаний по медицине в течение шести веков для врачей Востока и Запада. Многими сведениями из этой книги врачи пользуются и сегодня.

Абулькасим Фирдоуси (934 – 1020) собирал легенды, сказки, народные придания и мифы. Собрав огромные сведения о прошлом иранских народов, он приступил к изложению их стихами. Свою поэму назвал “Шахнаме”.

Главную задачу своей поэмы Фирдоуси видел в том, чтобы на основе показа героического прошлого своего народа разбудить его патриотические чувства.

Рудаки Абдулла Джафар – выдающийся поэт X века. Был несравненным мастером касыды и автором нескольких поэм “Калила и Димна”, “Синдбад-наме”, “Редкостные ростки”, “Вращение солнца” и др. Часть его произведений дошла до нас в небольших отрывках, другие не сохранились совсем. Однако даже дошедшие до нас части огромного поэтического наследия Рудаки свидетельствуют о его сильном и ярком таланте, выразительности поэтического языка.

Юсуф Баласагуни (около 1021 – ?) – автор замечательного памятника тюркской письменности, поэмы “Наука о том, как быть счастливым”.

Абу-Бакр Наршахи (899 – 959) – один из известных историков саманидского периода. В 40-х годах IX века пишет на арабском языке “Историю Бухары”. Особый интерес здесь представляет освещение арабского завоевания Средней Азии, восстание Аброя и Муканны, распространение ислама и вытеснение местной языческой религии [4, стр. 98].

Ниже рассматривается творческое и научно-философское наследие наиболее полно отражающие эпоху раннего Восточного Возрождения – аль-Фараби и Ибн-Сины, двух великих мыслителей, стоявших у начал философии и науки того славного периода в жизни народов Средней Азии.

Абу Наср Мухаммад ибн Мухаммад ибн Улугбек ибн Таркан аль-Фараби (870 – 950) – выдающийся философ и ученый, один из наиболее ярких фигур в истории мировой культуры, оставил неизгладимый след в науке и философии того времени.

Фараби, прозванный “Аристотелем Востока”, “Вторым учителем”, был одним из основателей передовой культуры Средней Азии, Ближнего и Среднего Востока. Поэтому к личности и творчеству Фараби привлечено внимание множества ученых, неугасающие споры вокруг его научного наследия, продолжаются и сегодня, несмотря на то, что со времени его смерти прошло более 11 веков. Под влиянием его учения формировались такие деятели средневековой культуры, как Низами, Руставели, Носир Хисрау, Улугбек, Джами, Навои, Григор Татеваци, Иоанэ Петрице, Роджер Бэкон, Сигер Брабаитский и многие другие [6, стр. 123].

Одной из наиболее интересных сторон философской системы Фараби является его учение о познании, которому он уделяет большое внимание во многих своих работах – “Философские вопросы и ответы на них”, “Сущность мудрости”, “Комментарий”, “Гражданская политика”, “О началах существования форм и акциденций” и др. В этих трудах освещаются такие вопросы, как

возникновение человеческого знания и его отношение к реальности, познание объективной действительности, степень познаваемости мира, формы и виды познания, особенности чувственного и рационального познания, взаимоотношение конкретного и абстрактного в познании, взаимосвязь тела и души и др.

Огромное значение учения Фараби состоит также в том, что оно дает исчерпывающие и всесторонние сведения обо всех существовавших на средневековом Востоке отраслях знаний и представляет своего рода энциклопедию наук.

Научная деятельность Ибн-Сины охватила все области средневекового знания. Он создал огромное количество сочинений, относящихся к медицине, математике, астрономии, химии, физике, музыке, психологии, логике и философии. Его сочинения приобрели широкую популярность на Востоке, а затем на Западе [5, стр. 127].

Расцвет представляемой Ибн-Синей культуры нередко прямо характеризуют как восточный Ренессанс. Эта эпоха в ее развитии имеет ряд ярко выраженных черт возрождения, среди которых можно выделить ту, что связана с появлением на арене культуры личностей, которые были прогрессивными по своим взглядам. Это особенно было присуще Ибн-Сине – философу, ученому-экспериментатору, практикующему врачу, поэту, чья многосторонняя деятельность находила адекватное выражение в созданной им философской системе, направленной на достижение единства мысли и дела, истины и блага, теоретического разума и разума практического.

Литература

1. Муминов И. М. Выдающиеся мыслители Средней Азии. - М., 1966.
2. Бируни Абу Райхан. Избранные произведения. Т. II., Индия. -Ташкент: Издательство АН, 1963. - С. 158.
3. Абу Райхан Беруни. Индия [Перевод А. Б. Хамидова, Ю. Н. Заводовского]. -Т., 1963.
4. Каюмов А. Абу Райхон Беруний, Абу Али ибн Сино. - Т., 1987.
5. Машарипова Г.К. Беруни об измерении размера Земли. Современные гуманитарные исследования. – Москва, 2011, № 4(41).
6. М.М. Хайруллаев. Абу Наср Фараби, Ташкент, 1961; Фараби и его философские трактаты, Ташкент, 1963.

АРИПОВА Г.Ш.

*старший преподаватель**Ташкентский химико-технологический институт, г. Ташкент, Узбекистан***ВОСПИТАНИЕ ТОЛЕРАНТНОЙ МОЛОДЕЖИ**

В данной статье дается оценка современной концепции толерантности, исследуются вопросы, касающиеся формирования культуры глобальной толерантности.

Ключевые слова: толерантность, концепция, информация, принципы, декларация, резолюция, проекты.

Как отметил президент Узбекистана И.А.Каримов: «На Востоке издревле существуют своеобразные черты демократических процессов» [1, стр. 8-9]. Исходя из этой мысли, следует учитывать своеобразные стороны общественного развития, принимать во внимание то обстоятельство, что на Востоке демократические процессы, развиваясь в цельной и последовательной форме, проявляли непосредственную связь с формированием в сознании людей устойчивой толерантности. В предисловии к «Декларации о принципах толерантности», принятой на двадцать первой сессии Генеральной Конференции ЮНЕСКО в городе Париже 16 ноября 1995 года, сказано следующее: «На пороге XXI века внешний облик Узбекистана характеризуют мир и согласие, политическая стабильность и межнациональный лад, религиозная и идеологическая толерантность, взаимопроникновение культур, активное участие народа общественной жизни на основе равноправия различных наций и народностей».

Это свидетельствует о том, что такие понятия, как права человека и демократия в полной мере соответствуют национальным и государственным интересам Узбекистана, свободолобивому национальному образу мышления и духовным ценностям нашего народа. Данное обстоятельство, в свою очередь, в настоящее время составляет основу жизненного уклада населения Узбекистана. Указанные суждения, основываясь на социальной, экономической, политической и духовной стабильности, требуют разработки новых принципов, критериев, предъявляемых к жизни. Разрядка международной обстановки становится основой новой мировой политики [2, стр. 27].

Толерантность представляет собой приятие и правильное понимание общечеловеческих ценностей, уважительное отношение к мировым культурам, различным взглядам и верованиям, и в аспекте самовыражения личности является глобальным (в мировом масштабе) проявлением индивидуальности.

Толерантность данного уровня определяет степень информированности людей об общечеловеческих культурных процессах, интересующих или беспокоящих человечество проблемах, осведомленность с общепланетарными программами, проектами, резолюциями, принятыми такими престижными международными организациями, как ООН, ЮНЕСКО, ЮНИСЕФ, их деятельное участие в процессе претворения в жизнь этих документов. Осведомленность об общечеловеческих культурных ценностях, знание учений, изобретений, произведений, оставивших неизгладимый след в истории человечества, участие в сохранении уникальных историко-культурных памятников - всё это зафиксировано в качестве основных задач в «Декларации о принципах толерантности» и в Уставе, принятом Генеральной

Ассамблеей ООН 13 сентября 1999 года, в области культуры мира.

К настоящему дню Узбекистан присоединился к свыше 90 международных конвенций, пактов и договоров, служащих делу формирования культуры глобальной толерантности, регламентирующих международную интеграцию [3, стр. 56].

Основным проявлением культуры глобальной толерантности являются межгосударственные (международные, межрегиональные, регионально-межреспубликанские) отношения, то есть создание объединений, ассоциаций, направленных на разрешение глобальных проблем, имеющих место при сотрудничестве на государственном уровне, совместное принятие соответствующих программ, деклараций, коммюнике, пактов, активное участие в установлении мира и спокойствия на земном шаре, в разрешении проблем экологического, демографического характера, а также связанных с охраной здоровья, аспектом образования и воспитания, человеческим прогрессом, решительная борьба против наркомании, проституции, торговли людьми и других отрицательных моментов общественного бытия. Словом, глобальная толерантность государств, культура толерантности представляют собой своеобразную форму сотрудничества, направленную на сохранение цивилизации, поддержку культурно-гуманитарных связей, их развития, создание общечеловеческого правового пространства для равноправного пользования культурными ценностями, превращение демократии, культурного плюрализма, культурной интеграции в необходимое условие общечеловеческого прогресса [5, стр. 78].

«Толерантность, - говорится в «Декларации о принципах независимости», - это не проявление безволия, уступки или безразличного отношения к неуместным действиям. Толерантность представляет собой активное отношение, формирующееся на основе универсального права и признания основных свобод личности. Толерантность ни в коем случае не должна служить делу оправдания посягательства на данные приоритетные ценности; толерантность должны проявлять и отдельные люди, и общественные группировки, и государства» [6, стр. 89].

Инициативы, исходящие из молодежного крыла общества Красного полумесяца, деятельность возникшего в Европе движения волонтеров, Форум азиатской молодежи в Индии «Махатма Ганди – развитие без насилия», «Партия зеленых» и другие организации вносят достойную лепту в дело формирования культуры глобальной толерантности. В частности, и Узбекистан в 1993 году присоединился к Уставу UNV (международное объединение волонтеров), во всех областях страны были организованы отделения (центры) ассоциации «Аверд». В

движении волонтеров, наряду с иностранной молодежью, деятельное участие принимают и студенты, работники искусств, спортсмены из Узбекистана. Лозунг движения волонтеров «Бескорыстный труд лучше бесполезного существования» во многом раскрывает сущность данной весьма массовой организации [7, стр. 76].

«Толерантность, - говорится в «Декларации о принципах независимости», - это не проявление безволия, уступки или безразличного отношения к неуместным действиям. Толерантность представляет собой активное отношение, формирующееся на основе универсального права и признания основных свобод личности. Толерантность ни в коем случае не должна служить делу оправдания посягательства на данные приоритетные ценности; толерантность должны проявлять и отдельные люди, и общественные группировки, и государства» [8, стр. 54-61].

Инициативы, исходящие из молодежного крыла общества Красного полумесяца, деятельность возникшего в Европе движения волонтеров, Форум азиатской молодежи в Индии «Махатма Ганди – развитие без насилия», «Партия зеленых» и другие организации вносят достойную лепту в дело формирования культуры глобальной

толерантности. В частности, и Узбекистан в 1993 году присоединился к Уставу UNV (международное объединение волонтеров), во всех областях страны были организованы отделения (центры) ассоциации «Аверд». В движении волонтеров, наряду с иностранной молодежью, деятельное участие принимают и студенты, работники искусств, спортсмены из Узбекистана. Лозунг движения волонтеров «Бескорыстный труд лучше бесполезного существования» во многом раскрывает сущность данной весьма массовой организации.

В заключении можно сказать, толерантность приобретает в мировом масштабе своеобразные формы суждений относительно сознательной деятельности человечества и ментальности общества. Современная концепция толерантности, зародившись в недавнее время, находит свое выражения у многих народов мира. В частности, огромное значение для ее появления и формирования сыграла «Декларация о принципах толерантности», принятая ЮНЕСКО в 1995 году. Ей строго придерживаются в своей деятельности 185 стран мира, в том числе и Узбекистан. Следовательно, толерантность – это критерий и мерило гражданского общества.

Литература

1. Каримов И.А. Ватан саждагох каби мукадасдир. - Т.6. 1996, с.8-9.
2. Джураев Н. Создание концепций обновления в Узбекистане, их эволюция и внедрение в практику АДД на соискание ученой степени доктора политических наук. - Т., 2001, с.4.
3. Устав Организации объединенных наций и статус международного суда. - Т., 2002.
4. Международные конвенции по защите прав человека и борьбе с преступностью. - Т., 1996.
5. Халилов Э.Х. Высший законодательный орган Республики Узбекистан. - Т., 2001.
6. Атамирзаев О., Гентшке В., Муртазаева Р. Межнациональная толерантность в Узбекистане: история и современный период. - Т., 2004.
7. Джаббаров И. Этнография народов мира и жизненный уклад и культура узбеков. - Т., 2003.
8. Фролова В.В. Религиозная основа толерантности. // Социологические исследования. – Т., 2004, N 1, с. 54-61.

ОРТИКОВА Д.О.

кандидат философских наук, доцент

Ташкентский институт текстильной и лёгкой промышленности, г. Ташкент, Узбекистан

ФИЛОСОФСКО-ПОЛИТИЧЕСКОЕ СОДЕРЖАНИЕ КАТЕГОРИИ «МОДЕРНИЗАЦИЯ», ТИПОЛОГИЯ ПРИНЦИПОВ И МОДЕЛЕЙ МОДЕРНИЗАЦИИ

В статье автор раскрывает философско-политическое содержание категории «модернизация», типология принципов и моделей модернизации. Проводя небольшой экскурс в исторический аспект преобразований нашей страны, можно отметить, что Узбекистан оказался в ситуации необходимости модернизации по объективным причинам. Условия, в которых начиналась и проводилась модернизация, требовали охватить реформами все стороны жизнедеятельности общества.

Ключевые слова: модернизация, теории модернизации, модели модернизации, принципы модернизации.

В настоящее время в ученом мире популярным методом решения проблем содержания и результатов социальных изменений на макроуровне стало обращение к модернизационному подходу. Это продиктовано осмыслением современной реальности, переоценкой идеологических, политических, демократических ценностей гражданского общества. В этом отношении, очевидно, насколько возрастает связь национальной идеи [1, стр. 54-55] с политической культурой общества, нравственным совершенствованием личности, то есть практически со всем спектром запросов в новых условиях модернизации. В связи с этим необходимо рассматривать модернизацию общества в целом, акцентируя внимание на процессах модернизации и степени её влияния на отдельные сферы общественной жизни; проводить сравнительный анализ идентичных процессов в странах со сходными историческими предпосылками. Можно выделить один из доминирующих элементов, участвующих в консолидации общества в условиях модернизации. В нашем случае – это *модернизация духовной сферы*. «Духовность – как отмечает Президент Республики Узбекистан И.А.Каримов,- это стремление глубже познать самого себя, свое место в обществе. Это повышение уровня сознания людей - политического, экономического, правового. Укрепление в сознании людей, особенно молодежи незыблемых нравственных и духовных понятий, гуманитарных и демократических ценностей [2, стр. 19].

В связи, с чем модернизационные процессы в Узбекистане можно рассматривать: *во-первых*, в контексте с общеисторическим развитием нации; *во-вторых*, должно учитываться наличие множества возможных путей, моделей развития и сопутствующих им стратегий с целью выбора оптимальной для страны; *в-третьих*, в свете возникающих в процессе общественного развития противоречий, а значит – объяснения и аргументации способов их разрешения.

Концептуальной основой модернизационных процессов выступают различные идеи всемирно-исторического процесса: концепции эволюционизма, диффузионизма XIX в, современные концепции многолинейной, социокультурной динамики, структурно-функциональные концепции развития сложноорганизованных систем (таких, как государственность в федеративной форме, конфедерации, мировые сообщества и т. д). Но в любом случае процессы модернизации увязываются с переходом от традиционалистских обществ к модернизационным. Проблема отхода от традиционного бытия к модернизации рассматривается этими концепциями как проблема формирования современного общества в любой из стран под непосредственным влиянием социокультурных кон-

тактов с более развитыми «центрами рыночно-индустриальной культуры» [3, стр. 193].

Главная цель теорий модернизации - анализ конкретных моделей развития, выявление универсальных необходимых предпосылок экономического роста, условий и тенденций общественно - политических и социально-духовных изменений. Среди таких условий можно назвать, либерализацию экономических отношений, отказ от внешнеэкономического принуждения (например, диктата государства), возникновение рынка труда и, соответственно, создание новых условий для разделения ролей производителя и потребителя. Создание таких условий возможно только на основе технического преобразования материального бытия основанного на рыночной рациональности. Причём за норму развития принимают обобщенные черты общественной жизни, отвечающие меркам западных ценностей и критериям рациональности, эффективности и производительности. Отсюда понятие «вестернизации», «европеизации», «американизации» [4, стр. 196]. Проникновение этих идей в массовое сознание вносит определённый разлад в восприятие идеалов модернизации и требует специальных усилий в формировании идейной убежденности молодых людей. В этой связи мы выделим следующие аспекты *модернизации традиционалистского общества* (имея в виду отказ от устаревших социалистических догм и возрастание интереса к национальной идее):

- *социальный аспект модернизации* предполагает анализ формирования новой социальной структуры в условиях реформирования; новой институционализации и глубокой реструктуризации (разупорядочение, изменение) материальной и духовной сфер. Глубокие кардинальные реформы политики, права и экономики становятся предпосылкой к условиям социальной и духовной модернизации общества, отсюда следует, что социальный аспект – важное звено исследований процессов модернизации;

- *пространственно - временной аспект модернизации* ставит целью рассматривать инновационные процессы с точки зрения темпов протекания (временной аспект); возможностей общества регулировать развитие общества, стимулируя более отстающие отрасли, сферы, притормаживая неадекватное ускорение других; с точки зрения влияния внешних воздействий, инородной идеологии, навязывания неприемлемых моделей развития или же решения региональных проблем (пространственный аспект).

Сочетание этих двух аспектов предполагает: *во-первых*, рассмотрение *модернизации как сложного механизма*, требующего комплексного анализа всех сторон

модернизируемого общества. Важными элементами механизма модернизации выступают развитость рынка труда и конкурентной среды на условиях демократизации и либерализации отношений «производитель-потребитель»; степень влияния ментальности и новаций в их единстве на результат преобразований; профессионализм субъектов модернизации; практическая эффективность новых ценностей, их прагматическая перспективность и, в конечном счёте, уровень и качество удовлетворения потребностей личности как в материальном, физическом воплощении, так и в удовлетворении духовных запросов. *Отсюда следует, что процессы модернизации связаны с единой социально-экономической комплексной программой и политической стратегией, т.е. с целостным механизмом практических преобразований.*

В силу этого при анализе модернизации как социального феномена, философской и политологической категории важно дать: определение модернизации и оценку концепций модернизации; оценку ментальности с точки зрения устойчивого и изменчивого в ментальной парадигме, а также раскрыть специфику объект-субъектных отношений в новой коммуникативной среде; типологизировать систему принципов модернизации как феномена, определить их роль в выборе методов идейного формирования личности.

Именно этому функциональному подходу посвящен анализ модернизации в нашей работе. Функциональный подход к идеологии модернизации позволяет выявить различные аспекты процессов преобразований, а затем

увязать их в комплексный механизм социального движения к прогрессу. В более общем плане эта проблема поставлена в западной философско-социологической и политологической литературе в середине XX столетия, критически проанализирована в российских работах [5, стр. 147-148].

Модернизация в указанных исследованиях рассматривалась либо как практический процесс (тогда речь шла о конкретных преобразованиях экономики, общественного строя, социокультурном развитии), либо как аналитическое обобщение теорий модернизации и концептуальных подходов в них.

В заключении можно сказать, в условиях коренной модернизации в Узбекистане представляет интерес *концептуальный подход применительно к духовной сфере*. В связи с чем наш интерес проблематики ограничивается наиболее характерными моделями модернизации. В большинстве случаев теории модернизации связаны с проблемами культурологии в той её части, где раскрывается социокультурная динамика и концептуальные подходы к ней. Значительное влияние на теорию модернизации оказали концепции эволюционизма, в частности диффузионизма и функционализма, а также теории культурных кругов и теорий миграций, в которых отражены характерные особенности взаимодействия культур и распространения культурных моделей. *В связи с этим мы и различаем концепции теории модернизации, этапы их развития и модели модернизации.*

Литература

1. Идея национальной независимости: основные понятия и принципы. -Т.: Узбекистан, 2001.-С.54-55.
2. Каримов И.А. Узбекистан, устремленный в XXI век.-Ташкент,1999.-С.19.
3. Современная западная социология .Словарь.-М.:ИПЛ.1990.-С.193.
4. Современная западная социология .Словарь.-М.:ИПЛ.1990.-С.196.
5. Побережников И.В. Модернизация: теоретико-методологические подходы//Экономическая история. Обзорные под ред.Л.И.Бородкина.вып.8.-М.:2002.-С.147-148.

РАДЖАБОВ О.А.

студент

Ургенчский государственный университет, г. Ургенч, Узбекистан

РОЛЬ ИНСТИТУТА СЕМЬИ В РЕАЛИЗАЦИИ ГОСУДАРСТВЕННОЙ ПОЛИТИКИ

В данной статье оценивается роль института семьи в формировании духовного облика молодежи на основе идеи национальной независимости, общечеловеческих ценностей и многовековых традиций.

Ключевые слова: семья, либеральная политика, экономическая мощь, духовность народа

Сегодня Республика Узбекистан - это суверенное государство, которое заняло достойное место среди развитых стран. Наш край, который избрал путь строительства гуманного демократически-правового государства, имеет свои специфические черты. В частности, в нашей стране основным составляющим общества считается семья, потому что она считается важным фактором, обеспечивающим целостность государства.

«Когда говорим о семье, сначала мы должны признать, что она является институтом обеспечивающим продолжительность поколений, а также хранение священных традиций и обычаев, вместе с этим она первичный очаг воспитания, оказывающее непосредственное влияние на то, каким вырастет будущее поколение». [1.2] Первоначально семьей создаются два человека, и она считается ячейкой общества, но в отличие от других наций, нашему народу свойственны большие семьи, где могут проживать от 2 до 10 и более человек. Семья в течение многих веков остается местом хранения, усовершенствования и укрепления нравственных ценностей. Хорошая семья воспитывает нравственно красивых людей. Если в семье нет дружбы, милосердия и взаимоуважения, то какой бы великой не была нация, она не сможет просуществовать долго. Эти идеи нашли свое отражение в высказывании нашего великого просветителя-гуманиста Махмудходжа Бехбуди, который утверждает, что возмечивающими нацию не являются самые большие армии или лучшие корабли в мире, а семья, которой мы уделяем мало внимания или же вообще оставляем без него. Если в семье существует беспорядок, отрицательное влияние от него отражается и на судьбе целой нации. В результате этого место совершенства займет подлость, прогресса – регресс. Если нация столкнется с такими явлениями, то это можно считать последней страницей её истории. Мы думаем, что нам не стоит подчеркивать важность этих слов, особенно когда мы живем в эпоху глобализации. Также в нашей религии семейному воспитанию отводится особое внимание. Например, когда в узбекской семье рождается ребенок, то на его родителей возлагаются следующие обязанности:

- 1) дать ребенку красивое имя;
- 2) дать ребенку знания и помочь ему при выборе профессии;
- 3) после достижения ребенком совершеннолетия поженить или выдать замуж.

Такие ценности, которые прошли и дошли до нас через многие столетия, отражены и в Конституции. Третий раздел Конституции Республики Узбекистан называется «Общество и личность», а XIV глава непосредственно посвящается семье. В статье 64 речь идет о том, что родители обязаны кормить и воспитывать ребенка до достижения им совершеннолетия. Конечно, воспитание отличается от воспитания. Если родители сумеют привить в сознание ребенка красивое поведение,

национальные традиции и обычаи, а также совместить свои интересы с интересами общества, нации и государства, то они сделали бы великое дело для процветания нашей Родины. Потому что ребенок – это чистый лист, на котором можно написать или хорошее или плохое. Воспитанием ребенка можно превратить и в золото и в почву. [2.120] Необходимо подчеркнуть и то, что семья, как общественный институт, в случае полного выполнения своих обязанностей станет очагом духовного воспитания. Потому что священный долг каждой семьи – это воспитание в духе любви и верности к Родине и родителям интеллектуально, физически и нравственно здорового поколения, а также всесторонне развитой личности. Только в здоровой семье может воспитываться и духовно, и физически здоровая, гармонично развитая личность. Здоровая среда и стабильность в семье - вот гарантия духовного совершенства общества. [3.76-77]

Во время реформ, которые осуществляются в социально-экономической и духовно-культурной сферах нашей страны, большое внимание уделяется вопросам семьи и это дело поднято до уровня государственной политики. Конечно, все это делается неспроста, потому что именно здесь делается фундамент завтрашнего дня. Как подчеркивает наш Президент: «Наш народ издревле считает семью священным. Если в семье царит дружба и взаимоуважение, то и в обществе будет мир и процветание. Благополучие семьи – благополучие нации». [4.163]

Обеспечение семейного благополучия – основная задача нашего государства и в связи с этим 22 августа 1994 года было принято распоряжение Президента Республики Узбекистан «О социальной защите малообеспеченных семей». 1998 год в нашей стране был объявлен «Годом семьи» и в дополнении к этому была принята государственная программа. На XI сессии Олий Мажлиса единогласно был принят «Семейный кодекс». 2 февраля 1998 года Кабинет Министров принял постановление №54 «О создании республиканского научно-практического центра «Семья». Все это свидетельствует о том, что со стороны государства институту семье уделяется особое внимание.

Как мы уже подчеркнули, 30 апреля 1998 года был принят «Семейный кодекс». Этот документ полностью соответствует «Всеобщей декларации прав человека» ООН. «Семейный кодекс» состоит из 8 разделов, 238 статей и в нем отражаются следующие вопросы: установление супружеских и родственных связей, происхождения ребенка, определение прав и обязанностей родителей и ребенка, не достигшего совершеннолетия, проблемы размещения детей-сирот в домах милостях, а также порядок регистрации актов гражданского состояния. 2012 год в нашей стране был объявлен «Годом семьи», в котором продолжено осуществление великой идеи воспитания всесторонне-развитого поколения. В связи с этим была составлена государственная програм-

ма, для реализации которой направлено свыше 4 трлн. 400 млрд. сумов и 370 млн. долларов США. В 2012 году усилены внимание и забота молодым семьям, разрешены вопросы их правовой и социальной защиты, а также моральной и материальной поддержки. В соответствии с постановлением правительства «О дополнительных мерах социальной поддержки молодых семей» в 2012 году сданы в эксплуатацию 2 тыс. 400 новых квартир. Для облегчения покупки новых домов молодым семьям выделены ипотечные кредиты в размере 210 млрд. сумов сроком на 15 лет. В целях увеличения доходов и повышения благополучия семей со стороны коммерческих банков выделены микро кредиты в размере 80 млрд. сумов. Семьям, нуждающимся в помощи и оставшихся без кормильца, выданы 8 тыс. 600 поголовья крупного рогатого скота и 1 млн. 900 тыс. домашних кур. Школьникам из малообеспеченных семей для осенне-зимнего периода выданы зимние одежды на сумму 28 млрд. сумов. В новом учебном году 510 тыс. учеников 1 класса, а также 11 тыс. учеников, получающих образование дома, из бюджетных средств обеспечены 12 видами учебных принадлежностей. [5.1]

Сегодня в нашей стране роль семьи в формировании духовного облика молодежи на основе идеи национальной независимости, общечеловеческих ценностей и

многовековых традиций бесценна. Три опоры нашей независимости либеральная политика, экономическая мощь и духовность народа взаимосвязаны, для обеспечения гармонии которых нужен мощная сила. Несомненно, этой силой является молодежь. А воспитание молодежи начинается именно с семьи. Государственную политику, направленную на воспитание молодежи, осуществляемую правительством нашей страны в годы независимости нужно довести до уровня семейной политики. То есть, фундамент воспитания должен быть заложен крепко. Молодежь своеобразно реагирует на изменения, происходящих в обществе, а когда возникают сложности поддаются чувствам. Поэтому основная функция института семьи направлять молодежь по правильному пути. Все процессы, происходящие в обществе, оказывают непосредственное влияние на семью, образу жизни людей. Обычаи и традиции в семье восходят глубоко к прошлому. Семья должна подчиняться законам, выполнять обязанности, наложенные на неё обществом. Молодежь тоже должна воспитываться в семье в связи с требованием общества. В сохранении своеобразной восточной культуры в наших семьях важное значение имеет государственная политика, направленная на воспитание всесторонне развитой молодежи.

Литература

1. Каримов И.А. Оила фаровонлиги - миллат фаровонлиги: Ўзбекистон Республикаси Конституциясининг 5 йиллиги бағишланган тантанали маросимдаги нутқи. // Халқ сўзи газетаси. – 1997.
2. Юсупов Э. Инсон камолотининг маънавий асослари. Т.: Университет, 1998.
3. Ихтиёрова Г. Ёшларни оилавий ҳаётга тайёрлашда таълим-тарбиянинг аҳамияти. Бухоро. 2004.
4. Каримов И.А. Юксак маънавият – энгилмас куч. Т.: Маънавият. 2008.
5. Каримов И.А. Ўзбекистон Республикаси Конституциясининг 20 йиллиги бағишланган тантанали маросимдаги маърузаси. Халқ сўзи газетаси 07.12.2012.

ТЕСЛЕВ А.А.

*магистрант**Белгородский государственный национальный исследовательский университет, г. Белгород, Российская Федерация***ОНТОЛОГИЯ ДИСКУРСНЫХ ПРАКТИК В КОНТЕКСТЕ ЭЛЕКТРОННЫХ СРЕДСТВ КОММУНИКАЦИИ**

В статье рассматриваются онтологические основания дискурсных практик в контексте электронных медиа. Анализу подвергается технологический аспект электронных средств коммуникации и связанный с ними дискурс. Автор указывает на диалектическую природу медиадискурса.

Ключевые слова: медиадискурс; электронные медиа; диалектика.

В своем рассуждении мы будем исходить из той предпосылки, что электронные средства коммуникации (телекоммуникационные технологии и ресурсы) есть некоторое культурное и смысловое поле (среда), в которое встроены современный человек. Электронные медиа «формируют ту динамичную информационную среду (медиадискурс), внутри которой вызревает переживаемое и закрепляемое в сознании людей в виде поведенческих и нравственных эталонов знание о мире...» [2, с. 152].

В рамках данной среды и по поводу самой такой среды возникают речемыслительные практики (дискурс). Здесь такие практики мы будем называть медиадискурсом. Задача настоящего исследования состоит в определении качественных характеристик медиадискурса, то есть его онтологических оснований.

Мы полагаем медиадискурс как процесс выработки и формирования социально значимого знания, как некий эпистемический процесс, проникающий в самые разные сферы деятельности человека: повседневные практики, экономика, политика, искусство, религия, наука, образование, медицина. «Простейшие смысловые единицы появляются здесь и сейчас в момент коммуникативного события, а зачастую и исчезают из нашего сознания с завершением коммуникативного события, в котором коммуникатор и реципиент, будучи разделены в пространстве и времени, тем не менее, соучаствуют в процессах образования и трансляции смысловых структур» [1, с. 71–72]. Такое знание не только обретает здесь свое существование и оформление, но оно, во-первых, находит здесь свое практическое применение и, во-вторых, само определенным образом приводит те сферы, в которых функционирует, к качественным изменениям. Данное утверждение мы рассматриваем как рабочую гипотезу исследования.

Смысловое пространство термина «медиадискурс» включает в себя различные аспекты: речь может идти как о «дискурсе масс-медиа» (фотография, кино, реклама, радио, телевидение) или о «дискурсе, имеющим место в средствах массовой информации» (журналистика, публицистика). Медиадискурс как «дискурс СМИ» и как «дискурс масс-медиа» здесь мы оставляем за скобками исследования, хотя данные аспекты не менее важны в контексте понимания рассматриваемого предмета.

Мы будем говорить о «дискурсе, осуществляющемся в рамках самой коммуникации как процессе, который становится возможным благодаря электронным медиаресурсам». Как нам представляется, во всех трех данных случаях речь идет об одном и том же типе дискурса – медиадискурсе, вернее, о трех его модусах. Поэтому мы не видим необходимости вводить специальные термины для обозначения каждого из них. Достаточно лишь уточнить, что мы говорим о третьем модусе. Здесь идет речь об электронных устройствах, обеспечивающих связь непо-

средственно на межличностном уровне, на уровне взаимодействия личности с социальными группами и институтами, на уровне взаимодействия социальных групп и/или институтов.

Электронными средствами коммуникации мы будем называть технические ресурсы (приборы и устройства), обеспечивающие перемещение, хранение, перекодировку и использование в практических целях информационных единиц и семантико-языковых структур за счет использования электромагнитных потоков.

Включение человека как активно действующего агента в культурное и смысловое поле электронных медиа («погружение в медиа») имплицитно ряд противоречий и неопределенностей. Последние возникают в социальной, психической, экономической, политической, культурной и прочих сферах практической деятельности человека и общества. Анализ речемыслительных практик, возникающих в таких сферах деятельности и обусловленных «погружением в медиа», растворением в коммуникационной среде, дает возможность выявления указанных выше противоречий.

Медиадискурс, осуществляющийся в процессе коммуникации, как нам представляется, носит многоуровневый и разносторонний характер. Уровни такого дискурса можно выразить в следующем порядке: 1) внешний уровень; 2) внутренний уровень. Рассмотрим данные уровни медиадискурса и его стороны в их взаимосвязи.

Под первым уровнем медиадискурса (внешним) мы понимаем такой, который возникает по поводу воздействия электронных средств коммуникации на человека и человека – на электронные средства коммуникации.

Соответственно, сторонами такого медиадискурса можно обозначить следующие. Первой стороной выступают собственно телекоммуникационные технологии и ресурсы (коммуникационная среда), оказывающие некоторое воздействие на коммуниканта (человека), следовательно, на специфику коммуникации (и, следовательно, на специфику дискурса); второй стороной является сам коммуникант (человек) как активно действующий агент, на которого воздействует среда.

В свою очередь, следует обратить внимание и на обратное действие, на то, каким образом этот самый «активно действующий агент» а) воспринимает воздействие «коммуникационной среды»; б) как он воздействует на последнюю и с) как воздействует на специфику коммуникации и дискурса, осуществляющегося в ней.

Вторым уровнем медиадискурса (внутренним) мы склонны считать такой, где посредством электронных ресурсов осуществляется а) межличностная коммуникация; б) коммуникация между отдельно взятой личностью и различными социальными группами и/или институтами и с) коммуникация на уровне больших, средних и малых

социальных групп (этнические общности, органы власти, политические партии, предприятия, творческие коллективы) и/или институтов (политика, экономика, образование, наука, религия).

Таким образом, сторонами этого уровня медиакommunikации и медиадискурса являются: личность, отдельные социальные группы, социальные институты, общество в целом, при том условии, что представители (агенты) этих сторон тем или иным образом включены в культурное и смысловое поле медиа (медиасреда).

Как нам представляется, приведенные уровни и стороны медиадискурса пребывают в органической взаимосвязи и в своей совокупности представляют собой (определяет) культурно-семантическое поле (социальную среду). Специфика взаимодействия всех компонентов в данной среде некоторым образом определяет качественные признаки и устанавливает границы речемыслительных практик, возникающих в ней.

Таким образом, мы пришли к противоречию. В исходном тезисе было заявлено, что электронные средства коммуникации есть социальная среда, определяющая онтологию медиадискурса. Сейчас мы пришли к утверждению такого положения, согласно которому медиадискурс в совокупности своих уровней и сторон определяет социальную среду, в которой сам функционирует, то есть среду электронных средств коммуникации.

С нашей точки зрения, данное противоречие не является следствием какой-либо логической ошибки в рассуждении. Хотя с формальной точки зрения данные тезисы могут представляться несовместимыми, однако оба суждения следует признать верными. Объяснение этому обстоятельству мы находим в следующем рассуждении.

Как утверждает Е.А. Кожемякин, «есть основания полагать, что некоторые формы знания *формируются в процессе, а не в результате массовой коммуникации*» [1, с. 72]. И хотя здесь идет речь о массовой коммуникации, из данного утверждения следует, что коммуникация в рамках медиа среды, равно как и дискурс, развивающийся в ней, есть процесс. Более того, следует признать, что медиадискурс, как и дискурс как таковой, есть процесс формирования знаний. В свою очередь, уже сформированные знания некоторым образом формируют и сам дискурс.

Электронные средства коммуникации есть продукт речемыслительной деятельности человека. Человек, про-

изводящий медиадискурс, создает электронные средства коммуникации как некоторую социальную среду. Через созданные средства коммуникации включенный в них человек производит медиадискурс, определяющий, в свою очередь, специфику развития электронных средств коммуникации. Таким образом, происходит диалектический процесс взаимообуславливания: электронные средства коммуникации обуславливают качественные характеристики медиадискурса, и медиадискурс обуславливает специфику развития электронных средств коммуникации. Противоречие можно считать диалектически снятым.

Опосредствующим звеном снятия приведенного противоречия является активно действующий человек (личность). Именно практическая деятельность человека, включенного в общественный организм (такая деятельность, равно как и дискурс, возможен только в контексте общественных отношений), является источником возникновения как электронных средств коммуникации, так и медиадискурса. Взаимодействие электронных средств коммуникации и медиадискурса возможно только посредством деятельности человека. Через человеческое вмешательство развитие электронных средств коммуникации имплицитно развитие медиадискурса, в свою очередь, развитие медиадискурса обуславливает развитие электронных средств коммуникации.

Кроме того, создавая электронные средства коммуникации и осуществляя с их помощью некоторые речемыслительные практики, человек приходит к самосовершенствованию, расширяя тем самым свои возможности в познании и преобразовании окружающей действительности и собственного внутреннего мира.

Таким образом, в онтологии дискурсных практик в контексте электронных средств коммуникации мы обнаруживаем конкретную целостность (органическое единство) компонентов, пребывающих в процессе непрерывного саморазвития. Такое саморазвитие через развитие средств коммуникации, с одной стороны, и через развитие медиадискурса – с другой, осуществляет активно действующий агент – человек. Человек является «мерой» развития как медиа, так и дискурса медиа, и в этой «мере» предмет дискурса (медиа) и рече-мышление о предмете (медиа) совпадают.

Иными словами, мы имеем дело с диалектикой медиадискурса, возможность которой будет рассмотрена в дальнейших исследованиях.

Литература

1. Кожемякин Е.А. Медиадискурс // Современный дискурс-анализ. №2, Т. 1. – Белгород: 2010. – С. 72–80.
2. Полонский А.В. Современный медиадискурс: ключевые идеи и слова // Русский язык в современном медиапространстве. – Белгород, 2009. – С. 151–160.

МАХМИТОВА Д.С.

старший преподаватель

Ташкентский институт текстильной и лёгкой промышленности, г. Ташкент, Узбекистан

РАМЗИДДИНОВА В.

студент

Ташкентский государственный экономический университет, г. Ташкент, Узбекистан

СИСТЕМА ГРАЖДАНСКОГО ПРАВА В РЕСПУБЛИКЕ УЗБЕКИСТАН

В статье автор описывает систему гражданского права в Республики Узбекистан.

Ключевые слова: *законодательство, гражданское право, собственность.*

Основополагающим актом гражданского права является Гражданский кодекс Республики Узбекистан. Современный Гражданский кодекс состоит из двух частей: общей и особенной. В общей части содержатся базовые положения, имеющие важное значение для всего круга отношений, регулируемых гражданским правом. В ней определяются понятия и принципы гражданского законодательства; способы защиты гражданских прав; объекты гражданских прав; правовое положение участников гражданского оборота; основания возникновения и порядок осуществления права собственности и других вещных прав; основные положения о договорных и иных обязательствах и др.

Особенная часть регламентирует конкретные виды договоров и внедоговорных обязательств: куплю-продажу, аренду, подряд, перевозку, заем и кредит, обязательства вследствие причинения вреда, нормы об авторских, изобретательских, иных исключительных правах, нормы наследственного и международного частного права [1, стр. 76].

Гражданско-правовые отношения регулируются также отдельными законами. Например, такими законами Республики Узбекистан как: «О собственности», «О конкуренции и ограничении монополистической деятельности на товарных рынках», «О защите прав потребителей», «О банкротстве предприятий», «О залоге», «О лизинге», «О фермерском хозяйстве», «О дехканском хозяйстве», «Об акционерных обществах и защите прав акционеров», «О банкротстве», «Об аудиторской деятельности», «Об авторском праве и смежных правах», «О негосударственных коммерческих организациях» и др.

Граждане как субъекты гражданских правоотношений. Гражданское право регулирует имущественные и тесно связанные с ними личные неимущественные отношения, одним из участников (субъектов) которых является гражданин (физическое лицо) [2, стр. 23].

Основной предпосылкой участия граждан в гражданско-правовых отношениях является их правоспособность, т. е. способность иметь гражданские права и нести обязанности.

Правоспособность возникает в момент рождения (хотя в некоторых случаях закон охраняет права еще не родившегося ребенка, например, в случае смерти потерпевшего право на возмещение вреда имеет ребенок умершего, родившийся после его смерти) и прекращается в связи со смертью лица. Вместе с тем, бывают случаи, когда гражданин отсутствует в течение длительного вре-

мени, и нет сведений о том, жив ли он. Тогда для устранения такого рода неопределенности при наличии предусмотренных в законе условий гражданин может быть в судебном порядке признан безвестно отсутствующим или объявлен умершим. Объявление лица умершим влечет за собой предположение о прекращении его правоспособности [3, стр. 66].

Гражданин приобретает и осуществляет права и обязанности под своим именем. Не допускается приобретение прав и обязанностей под именем другого лица. Совокупность гражданских прав и обязанностей, которыми гражданин может обладать согласно действующему законодательству, образует содержание гражданской правоспособности.

Граждане вправе избирать место жительства. Местом жительства несовершеннолетних граждан, не достигших 14 лет, признается место жительства их родителей или законных представителей.

Граждане могут также иметь имущество на праве собственности, наследовать и завещать его; заниматься предпринимательской и иной не запрещенной законом деятельностью; участвовать в обязательствах, создавать юридические лица; иметь права авторов произведений науки, литературы и искусства, изобретений и иных охраняемых законом результатов интеллектуальной деятельности; иметь имущественные и личные неимущественные права.

Перечень прав граждан, перечисленных в Гражданском кодексе и образующих содержание их гражданской правоспособности, является примерным, а не исчерпывающим. В то же время не допускается злоупотребление гражданами своими правами в ущерб другим участникам гражданского оборота.

Никто не может быть ограничен в правоспособности иначе, как в прямо предусмотренных законом случаях, не говоря уже о том, что невозможно полностью лишить лицо гражданской правоспособности.

Помимо правоспособности, субъекты гражданского права обладают и дееспособностью, под которой понимается способность гражданина своими действиями приобретать и осуществлять гражданские права, создавать для себя гражданские обязанности и исполнять их. Этим она отличается от правоспособности, при которой гражданин приобретает права и обязанности, но, как правило, посредством действий иных лиц, например, родителей [4, стр.76].

Кроме того, понятие гражданской дееспособности включает в себя не только способность совершать право-

мерные действия, но и способность нести ответственность за них (быть деликтоспособным). Поэтому дееспособность зависит от возраста и психического состояния лица.

По общему правилу гражданская дееспособность возникает в полном объеме только с 18 лет. В то же время полностью дееспособными являются лица, вступившие в брак до 18 лет. Это связано с тем, что в исключительных случаях допускается снижение брачного возраста.

В Гражданский кодекс включена также норма об эмансипации несовершеннолетних, т. е. объявлении их полностью дееспособными. Это допускается при наличии следующих условий: 1) достижении шестнадцатилетнего возраста; 2) согласии обоих родителей или законных представителей, если несовершеннолетний работает по трудовому договору или занимается предпринимательской деятельностью.

Такое решение принимает орган опеки и попечительства, а при несогласии родителей или законных представителей - суд. В остальных случаях несовершеннолетние признаются частично дееспособными. Они имеют право приобретать и осуществлять своими действиями не любые, а только некоторые права и обязанности, т. е. их дееспособность, носит неполный характер. За вред, причиненный малолетними детьми, ответственность несут их родители или опекуны, либо учебные заведения, воспитательные или лечебные учреждения, под надзором которых они находятся.

Несовершеннолетние в возрасте от 14 до 18 лет являются деликтоспособными, т. е. они несут самостоятельную имущественную ответственность по всем сделкам, совершенным самостоятельно и с согласия родителей и законных представителей, а также за причиненный ими вред. В случае же отсутствия у несовершеннолетнего имущества, заработка или иного самостоятельного дохода, ответственность за него либо

полностью, либо в недостающей части несут его родители или законные представители.

При наличии определенных предусмотренных в законе условий как полностью дееспособные, так и частично дееспособные граждане могут быть ограничены в дееспособности. Решение о признании гражданина недееспособным может вынести исключительно суд, и только по заявлению членов семьи, органов опеки и попечительства, прокурора или психиатрического учреждения. Участие граждан в предпринимательской деятельности. Предпринимательская деятельность определяется как инициативная, самостоятельная деятельность граждан и их объединений, направленная на получение прибыли [3, стр. 45].

Гражданин вправе заниматься предпринимательской деятельностью с момента государственной регистрации в качестве индивидуального предпринимателя. Отказ в регистрации предпринимательской деятельности допускается только в случае несоответствия состава предоставленных документов и состава содержащихся в них сведений требованиям закона и может быть обжалован в хозяйственном суде.

Гражданский кодекс устанавливает, что субъектами права собственности являются граждане и юридические лица (праву собственности этих субъектов соответствует экономическая категория частной собственности). Следует различать право собственности и иные вещные права на имущество. К иным вещным правам относятся, например, право хозяйственного ведения имуществом или право оперативного управления имуществом. Если нарушаются гражданские субъективные права, не выполняются обязанности и договорные обязательства, причиняется вред имуществу или здоровью, то к нарушителю можно применить определенные способы, приемы защиты, предусмотренные гражданским правом.

Литература

1. Конституция Республики Узбекистан. – Т., 2014.
2. Административное право Республики Узбекистан. - Т., 1998.
3. Гришина Е.П. Основы государства и права. - М., 1995.
4. Жерегов Р.Т. Теория государства и права. - М., 1995.

АЙВАЗЯН О.О.

*кандидат педагогических наук, доцент кафедры информационно-правовых, математических и гуманитарных дисциплин, заместитель декана факультета СПО
Институт экономики и управления в медицине и социальной сфере, г. Краснодар, Российская Федерация*

КУКУШКИНА А.А.*аспирант***ЕНОКЯН С.О.***специалист*

Адыгейский государственный университет г. Майкоп, Российская Федерация

УГОЛОВНО-ПРАВОВЫЕ И СОЦИАЛЬНО-ПСИХОЛОГИЧЕСКИЕ ОСОБЕННОСТИ НАСИЛИЯ В СЕМЬЕ: СУЩНОСТЬ, ПРОБЛЕМЫ И ПРЕДУПРЕЖДЕНИЕ ПРЕСТУПНЫХ НАСИЛЬСТВЕННЫХ ДЕЙСТВИЙ

В статье рассматриваются различные аспекты действий, насильственного характера, применяемых в отношении членов семьи. Изучается нормативно-правовая литература по проблеме домашнего насилия. А также предлагаются способы предупреждения преступных насильственных действий.

Ключевые слова: домашнее насилие, расстройства личности, исправительные работы, наказание.

В современных условиях жизни достаточно актуальной становится вопрос решения проблем, связанных с насилием в семье. Исследования ученых различных сфер деятельности не дают единого теоретического осмысления этой проблемы, но при этом на основе экспериментов выявляется единство в полученных данных, которое заключено в расстройствах личности и впоследствии стрессовое расстройство из-за домашнего насилия. Домашнее насилие в течение достаточно длительного времени было под запретом, так как по мнению большинства оно не является глобальной проблемой и представляет собой нечто единичное, т.е. «ужас личностного характера».

Домашнее насилие - определенное действие, либо угроза, проявляющаяся в физическом, сексуальном, психологическом или экономическом принуждении с целью извлечения какой-либо пользы, либо выгоды.

Объектами домашнего насилия выступают члены семьи (дети, родители и другие близкие родственники), в которой происходят действия насильственного характера.

На основе изученного материала, приходим к выводу, что проблемы, касающиеся насилия в семье имеют следующие характеристики:

1. Происходят в социально-экономически неблагополучных семьях;
2. Люди, подвергшиеся насилию, имеют определенный облик;
3. Жертвы насилия принадлежат к определенному социальному статусу и имеют соответствующую репутацию в обществе и т.д.

Также можно подчеркнуть то, что действия насильственного характера могут проявляться в различных общностях, при этом не имеет значения то, к какому кругу принадлежит, какое положение занимает в социуме, уровень доходов и образования жертвы, либо насильника. Но при этом имеется определенная особенность семейного характера, заключающаяся в том, что обе стороны насилия в дальнейшем должны общаться.

Насильственные действия в семье имеют некоторые особенности, а именно:

- 1) повторяемость жестокого обращения;

- 2) близость обеих сторон друг другу (супруги, родители и др.);

- 3) гендерная особенность.

Причинами насилия в семье могут быть:

1. Психопатическая предрасположенность;
2. Социальные и психосоциальные факторы.

Насильственные действия приводят к достаточно продолжительным и разрушающим последствиям, которые могут повлиять на всю жизнь человека, подвергнувшегося насилию. Жертва насилия становится агрессивным по отношению к окружающим, замыкается в себе, теряет самоуважение, и это приводит к психическим расстройствам и впоследствии к суициду. Но помимо всего сказанного, у жертв из-за постоянного жестокого обращения возможна ответная реакция по отношению к насильнику.

По словам такого ученого, как А. С. Синельников выделяются следующие последствия насилия над детьми в семье:

- 1) снижение способности к усвоению знаний;
- 2) трудности в общении со сверстниками;
- 3) воспроизведение случившегося в родительской семье, в будущем жизнеустройстве и пр.

Исследователи этой проблемы приходят к общему выводу о том, что из-за пережитых в раннем детстве насильственных действий «оставленные эффекты травмы» в будущем у данного человека нарушается Я-Концепция, появляется чувство вины, трудность в межличностном общении и проблемы сексуального характера (В. Bernstein, Ильина).

К последствиям физического насилия в семье можно отнести:

- 1) импульсивность;
- 2) невозможность самовыражаться;
- 3) депрессия.

Все это приводит к острым проявлениям страха, либо к садизму.

Помимо перечисленных типов насильственных действий, в семье имеет место быть насилие сексуального характера (изнасилование; принуждение к близким отношениям либо в присутствии иных лиц), которое

способствует развитию у жертв проблем, связанных с психосексуальным состоянием.

Экономическое насилие, а именно: растрата семейного бюджета, контроль доходов и расходов, принятие решений финансового плана без согласования с супругом и пр. Данный вид насилия приводит к унижению человеческого достоинства, нарушению всех прав личности.

Последствия эмоционального насилия включают такие синдромы, как:

1) «аффективная тупость», проявляется в холодном отношении к своему окружению, разобщенность, неуверенность, и в конечном итоге отвержение всего;

2) «аффективная зависимость», проявляется жажде любви, ласки, страх потери близкого и родного человека, зависимость от кого-либо, неуверенное отношение ко всем.

Насилие психологического характера (унижение человека, вымогательство, запугивание, принуждение и контроль) приводит к таким последствиям, как: зависимость жертвы ото всего, и это ограничивает возможность людей испытывать правдивую любовь и ласку. В действиях таких людей прослеживается спонтанность и не обдуманность. И этот вид насилия самый распространенный, трудно диагностируемый и требующий привлечения внимания общественности.

Таким образом, домашнее насилие, как бы оно не проявлялось, всегда отрицательно сказывается на личности. Что приносит огромный ущерб нашему обществу, в котором и так множество различных психических, психологических, социальных, правоприменительных и педагогических нарушений. Домашнее насилие также приводит к нарушению всех законных прав и интересов человека и гражданина.

К ним можно отнести:

- 1) защиту перед законом;
- 2) отсутствие дискриминации;
- 3) отсутствие жестокого обращения;
- 4) свободная жизнь и неприкосновенность [1].

В Российском законодательстве имеют отражение различные акты, нормы и правила по защите прав челове-

ка и гражданина от различного типа действий насильственного характера (жестокости, грубости, оскорблений, сексуальных домогательств).

Согласно ст. 132 УК РФ за насильственные действия сексуального характера предусматривается лишение свободы на 3-6 лет; при совершении подобного группой лиц с особой жестокостью и причинением тяжкого вреда здоровью, и повлекшее за собой венерическое заболевания предусмотрена уголовная ответственность в виде лишения свободы на 4-10 лет.

Статья 133 УК РФ принуждение к сексуальным отношениям предусматривает штраф до 120 000 рублей, обязательные работы на 480 часов, исправительные работы на 2 года, принудительные работы на 1 год или лишение свободы на этот же срок.

В ст. 134 УК РФ предусмотрена уголовная ответственность за насильственные действия в отношении несовершеннолетних, которая включает обязательные работы на 480 часов, или лишение свобода до 4 лет, или принудительные работы на 4 года и лишение прав занимать определенную должность на 3 года [2].

В соответствии со ст. 15 ФЗ РФ № 124 от 24.06.1998 г. гарантируется защита прав и законных интересов ребенка, находящегося в ТЖС в России [3]. Но все же в целях недопущения насильственных действий органам правопорядка, и различными службам важно более целенаправленно работать в направлении профилактики насильственных действий.

Все выше изложенное позволяет сделать вывод что, не вызывает сомнения глобальная значимость этой проблематики. Ведь насильственные действия приводят к разрушению человека и всех людей. А для того, чтобы этого не допустить, необходимо изучать и внедрять новые методы работы по профилактике домашнего насилия, а также с лицами, подвергшимися насилию в современных условиях. К тому же важно применять меры наказания насильников, создать систему профилактики домашнего насилия, увеличить полномочия специальных служб, оказывающих содействие лицам, подвергшимся насилию в семье.

Литература

1. Конституция Российской Федерации (принята всенародным голосованием 12 декабря 1993 г.) (с изм. от 21.07.2007) [Электронный ресурс] // Правовая система «Консультант плюс».
2. Уголовный кодекс Российской Федерации: Особенная часть // УК РФ. - № 63 от 13.06.1996, № 420 от 07.12.2011. / Правовая система «Гарант». – Ст. 132, 133, 134.
3. Закон РФ от 24.06.1998. № 124 «О гарантиях основных прав ребенка в Российской Федерации» (в ред. Федерального закона от 02.07.2013 № 185-ФЗ) // СЗ РФ. – 2013. - № 185. – Ст. 15.

ЗАКИРОВА Ш.А.

преподаватель

Ташкентский химико-технологический институт, г. Ташкент, Узбекистан

ВЗАИМОСВЯЗЬ ИННОВАЦИОННЫХ, ИНФОРМАЦИОННЫХ И ПЕДАГОГИЧЕСКИХ ТЕХНОЛОГИЙ В ОБРАЗОВАТЕЛЬНОМ ПРОЦЕССЕ

В статье описывается взаимосвязь информационных и педагогических технологий, их эффективность использования в образовательном процессе.

Ключевые слова: педагогическая технология, образовательный процесс, глобализация.

Высшее образование на современном этапе своего развития ориентируется на внедрение новых педагогических, информационных технологий в образовательный процесс, рассматривая результативность накопившегося опыта предыдущих лет. В условиях процессов глобализации и модернизации его составляющих элементов, система образования требует разработку и реализацию новых принципов и методов интеграции в образовательном процессе. В этом направлении программа по подготовке кадров, решая поэтапные задачи, заложенные в ней, остается главным гарантом стабильности образовательной политики, ориентируя образовательные учреждения на подготовку специалистов высокого уровня, как неоспоримой потребности развития нашего общества.

Стремительное развитие информатизации общества, электронных средства массовой информации, новых технических средств и телекоммуникаций вносит немало нового в содержание и методику процесса обучения, интегрируя с новыми педагогическими технологиями. Нельзя рассматривать педагогические технологии в отрыве от информационных технологий. Это целое двух составляющих. Отделить одно от другого невозможно, поскольку только широкое внедрение новых педагогических технологий позволит изменить саму парадигму образования и только новые информационные технологии позволят наиболее эффективно реализовать возможности, заложенные в новых педагогических технологиях.

Так, информационная поддержка образовательного процесса обеспечивается развитием электронных библиотек, учебных компьютерных программ, а также электронных учебников. Образовательные учреждения используют глобальные компьютерные сети и их региональные сегменты в качестве средства доставки учебно-образовательной информации. Для высшего образования особую актуальность приобретает задача использования возможностей компьютера в моделировании исследовательской и профессиональной деятельности. процесс реформирования рассматривается в контексте создания новых педагогических технологий, которые обеспечивали бы переход от формально-дисциплинарного к проблемно – активному типу обучения.

Эта задача напрямую связана с компьютерным образованием целостной системы учебно-предметной деятельности, сохраняющий в условиях информационной технологии обучения основные этапы формирования умственных действий с использованием конструктивного анализа и моделирования предметных сред. Так, приме-

нение компьютерных технологий в процессе обучения предполагает следующие направления:

- изложение нового материала – визуализация знаний,
- проведение виртуальных заданий, закрепление изложенного материала, систему контроля и проверки (система тестирования),
- самостоятельная работа студентов.

Основной целью использования информационных технологий является увеличение эффективности образовательного процесса за счет повышения удобства и наглядности представления учебного материала, возможность динамичного обновления материала, использование информации, предоставленной в Интернете. Благодаря развитию компьютерной техники накоплен определенный педагогический опыт по внедрению в компьютерное образовательное пространство новых педагогических технологий. Например, существует возможность моделирования и демонстрирование различных процессов, явлений, образов, которые недоступны взору видеокмеры и человеку. Информационные технологии позволяют гибко адаптироваться в меняющихся жизненных ситуациях, самостоятельно приобретая необходимые знания, умело применяя их на практике для решения разнообразных проблем, чтобы на протяжении всей жизни иметь возможность найти в ней свое место; самостоятельно критически мыслить, уметь увидеть возникающие в реальном мире трудности и искать пути рационального их преодоления, используя современные технологии; четко осознавать, где и каким образом приобретаемые ими знания могут быть применены в окружающей действительности; быть способными генерировать новые идеи, творчески мыслить; грамотно работать с информацией (уметь собирать необходимые для исследования определенной задачи факты, анализировать их, выдвигать гипотезы решения проблем, делать необходимые обобщения, сопоставления с аналогичными или альтернативными вариантами рассмотрения, устанавливать статистические закономерности, формулировать аргументированные выводы и на их основе выявлять и решать новые проблемы); быть коммуникабельными, контактными в различных социальных группах, уметь работать сообща в разных областях, предотвращая конфликтные ситуации или умело выходя из них; самостоятельно трудиться над развитием собственной нравственности, интеллекта, культурного уровня.

Новые педагогические технологии, используемые в настоящее время немыслимы без широкого применения новых информационных технологий, компьютерных, в первую очередь. Именно информационные технологии позволяют в полной мере раскрыть педагогические, ди-

дактические функции этих методов, реализовать заложенные в них потенциальные возможности.

Среди разнообразных направлений новых педагогических технологий наиболее эффективными, с нашей точки зрения, являются:

- обучение в сотрудничестве (cooperative learning);
- проблемное обучение;
- разноуровневое обучение;
- «кейс-стади».

Мы выбрали в данном случае из всего многообразия инновационных направлений в развитии современной дидактики обучение в сотрудничестве (cooperative learning), разноуровневое обучение по двум причинам: 1. Они наиболее легко вписываются в учебный процесс, 2. Во-вторых, потому, что, на наш взгляд, эти истинно педагогические технологии, гуманистические не только по своей философской и психологической сути, но и в чисто нравственном аспекте, обеспечивают не только успешное усвоение учебного материала всеми обучающимися, но и интеллектуальное и нравственное развитие студентов, их самостоятельность, доброжелательность по отношению к преподавателю и друг к другу, коммуникабельность, желание помочь другим. Соперничество, высокомерие, грубость, авторитарность, столь часто порождаемые традиционной педагогикой и дидактикой, несовместимы с этими технологиями. Здесь также учитывается индивидуальный и дифференцированный подход к обучению, возможности рефлексии, которые реализуются во всех перечисленных выше технологиях.

Выбранные нами педагогические технологии претендуют на реализацию лично-ориентированного подхода, и доказали свою эффективность на протяжении многих лет в разных странах мира. Главной отличительной чертой так называемого гуманистического подхода в психологии и в образовании является особое внимание к индивидуальности человека, его личности, четкая ориен-

тация на сознательное развитие самостоятельного критического мышления. Такой подход рассматривается в мировой педагогической практике как альтернативный традиционному, основанному, главным образом, на усвоении готовых знаний и их воспроизведении. Речь, с нашей точки зрения, идет об эволюционном процессе, учитывающем потребности сегодняшнего дня, о смене приоритетов с усвоения готовых знаний в ходе аудиторных занятий на самостоятельную активную познавательную деятельность каждого ученика с учетом его особенностей и возможностей. Если каждое из указанных направлений педагогических технологий будет интегрировано между собой и найдет свое место в учебно-воспитательном процессе, постепенно, вполне естественно вытесняя традиционные методы и формы работы, то, думается, с течением времени удастся выработать оптимальный подход к организации учебного процесса в наших условиях с учетом национальной специфики обучения. Рассмотренная нами взаимосвязь новых инновационных педагогических и информационных технологий – это необходимое условие для результативности обучения подрастающего поколения, и только использование новых информационных технологий в учебном процессе позволят наиболее эффективно реализовать возможности, заложенные в новых педагогических технологиях.

Информационные системы управления представляют собой совокупность операций, методов, процедур, подходов, совершаемых при получении новой информации на основе исходной; это совокупность информации, необходимой для управления; это совокупность средств и персонала, с помощью которых производится обработка данных.

Центральной фигурой информационной системы является человек, его творчество, воля, труд, направленные на решение задач управления социальными процессами.

Литература

1. Перегудов Л.В., Саидов М.Х., Аликулов А.Е. Методология научного творчества. Т., «Молия», 2002. С. 100-106.
2. Имамов Э.З., Фаттахов М. Информационные технологии. Т., «Молия», 2002.

КРАСНОВ-МИХАЛЬЧЕНКО А.А.

курсант

ЯЦУК К.В.

заместитель начальника кафедры, доцент

Военно-воздушная академия имени профессора Н.В. Жуковского и Ю.А. Гагарина (филиал в г. Челябинск),
г. Челябинск, Российская Федерация

СТИМУЛИРОВАНИЕ УЧЕБНОЙ ДЕЯТЕЛЬНОСТИ

Статья посвящена теме взаимосвязи принципа активности и других принципов обучения. Автором приводится объяснение таких понятий как «познавательная активность», «внешняя активность», «внутренняя активность» и др. Данное направление дополняется также рассмотрением различных форм проявления активного отношения человека к окружающей действительности. На основе проведенных исследований делается вывод, что активность представляет собой сформированное и устоявшееся отношение человека к учебной деятельности.

Ключевые слова: студент, активность, учащиеся.

Преподавательскую деятельность по стимулированию учебной деятельности невозможно представить без опоры на активность учащихся. Этот вопрос в дидактике так и не получил общепризнанного решения. Известно, что познавательная активность - важный показатель состояния личности, относящейся к субъекту учебного познания.

Основным подходом является рассмотрение активной деятельности учащихся в обучении как бесспорный дидактический принцип, который включен при этом в такое сочетание как «сознательная активность и самостоятельность». Но есть и возражения против этого подхода: предлагается принцип обучения убрать из подчиненного положения и отвести ему ту значимую роль, которую он выполняет, то есть рассматривать его как самостоятельный принцип.

Следует отметить, что возможности реализации остальных принципов обучения в большинстве случаев зависят от активной деятельности учащихся. При рассмотрении соотношения принципа активности и других принципов обучения выявляется зависимость возможности их реализации от активности учащихся в обучении. К примеру, целенаправленную активность нельзя представить неосознанной, но одновременно и сознательная деятельность без активности попросту не возможна.

Для специалиста важны такие навыки как предприимчивость и инициативность, активная жизненная позиция и умение брать на себя ответственность в решении хозяйственных задач. Эти и другие характеристики развивает в специализированной профессиональной школе, для которой пересмотр положения о роли принципа активности выделение его в самостоятельный имеет особое значение.

Важно отметить, что возможность реализации как принципа активности, так и других принципов, напрямую зависит от активности учащихся в обучении. То есть связь принципов активности и сознательности очевидна, ведь сознательность без активности можно считать бесплодной, а неосознанной целенаправленной активности невозможно представить. Во время активности учащихся для обеспечения движения процесса обучения к цели, обычно, задействованы многие факторы и средства. Поэтому условием достижения цели обучения считается познавательная активность учащихся.

Можно найти связь между активностью и некоторыми физическими действиями в учебном процессе. Говорят о необходимости соединять активность мысли с активностью рук. Если студент внимательно слушает

преподавателя, сосредоточен на своих мыслях, внимательно наблюдает за каким-то демонстрируемым опытом, даже если не проявляет деятельности, то это и считается активностью. Из-за этих факторов начали различать внешнюю и внутреннюю активность, в статье о них будет написано дальше.

Во время выступлений о проблемах активности в обучении существует попытка отодвинуть цель деятельности на второй план, а на первый план поставить отношение учащегося к предмету и процессу деятельности. Но между тем, потребностно-мотивационная сфера человека напрямую связана с целью деятельности и обуславливает активность учащегося в обучении. Человек должен сознательно определять свою цель, именно в этом случае он сможет точно найти способ и характер своих действий.

По мнению психологов, активность зависит от психических процессов, например, внимания, анализа, синтеза, сомнений, интересы и др.

Активность студента имеет многие аспекты: философский, социологический, биологический, психолого-педагогический. Мы рассматриваем психолого-педагогический аспект. Чаще всего, психологи и педагоги характеризуют активность человека в учебном процессе как «проявлять интереса», «учитывая собственные взгляды, изменять окружающую действительность», и т. д.

Активность студента в обучении можно считать волевым действием, деятельным состоянием, которое характеризуется усиленной познавательной деятельностью лично. Если студент проявляет всесторонний и глубокий интерес, усердно трудится, концентрирует внимание на нужных для учебного процесса вещах, то его можно назвать студентом, который проявляет активную деятельность.

Активность студента невозможно рассматривать тесной связи с его самостоятельностью. Самостоятельность студента как систематическая работа над материалом на занятиях и во внеаудиторное время содействует развитию активности. Эти понятия дополняют друг друга.

В учебном процессе активность личности бывает двух видов: внешней (моторной), внутренней (мыслительной).

Признаки внешней активности выражены ярко, к примеру, студент проявляет активность, он деятелен, сосредоточен. Эту активность легко может определить преподаватель. Но не всегда при этом его внутренняя активность направлена на изучаемый предмет. К примеру, на лекциях студент может быть активен, то есть вести записи и, на первый взгляд, быть сосредоточенным, но

его мыслительная активность, возможна, направлена на посторонние вопросы. То есть, для активного и осмысленного усвоения знаний только моторной активности недостаточно. Важна мобилизация мыслительной (внутренней) активности.

Внутренней активности характерно наличие внешней (моторной) активности. Её основными специфическими признаками является анализ, синтез, сравнение, обобщение; проявление интереса к изучаемому предмету и теме, рассматриваемой на нем, понимание изучаемого материала. То есть студент для полного понимания слов лектора должен мобилизовать и внешнюю и внутреннюю активность. Активная работа мыслей студента ведет к усвоению знаний.

Исполнительская активность. Формой проявления активного отношения человека к окружающей действительности можно считать любую деятельность (чтение книги, решение задач, выполнений практический действий и др.). В процессе обучения деятельность студента можно организовать по-разному. Преподаватель, к примеру, может дать только информационное изложение материала, преподнести готовую инструкцию выполнения лабораторных работ, указанием готовых способов решения задач и при этом требовать, чтобы студент правильно выполнил и запомнил изучаемые положения, формулы примеров, способы решения задач и т.п. При таком способе деятельность студента направлена на запоминание готовых положений, решение задач с использованием указанных преподавателем способов, т.е. на исполнение того, что указывает преподаватель. Несмотря на то что студент проявляет активность, его деятельность основана не на высокой мыслительной активности. То есть учебная деятельность студента в то время, пока он учится в вузе, не должна быть организована только как исполнительская деятельность, развивающая память, наблюдательность, умение использовать готовые образцы, потому что в этом случае из вуза будут выходить специалисты только исполнительского типа, не подготовленные к творческому труду.

Творческой активностью называется сложное отношение человека к действительности, где интеллектуальные, волевые, эмоциональные процессы находятся в единстве. Творческая активность предполагает, чтобы студент проник в сущность изучаемых явлений, стремился применить новые приемы преодоления затруднений, вносил элементы новизны в методы выполнения учебного задания.

Таким образом, познавательной активностью называется то отношение студента к учебно-познавательной деятельности, при котором идет стремление к достижению поставленной цели. При этом их может быть несколько, представляющих собой некую иерархию.

Рассмотрим еще одним способом активность через два взаимосвязанных, но различных аспекта: активность в роли выражения отношения учащегося к познанию в конкретной учебной ситуации (в связи с конкретной целью) и активность как качество личности социального значения. Для формирования второй потребуются первая. Становление устойчивой черты, характеризующей качество личности, складывается из того, как учащийся относится к учебно-познавательной деятельности. То определение активности, которое приведено выше, дает ее характеристику в общем плане, однако при рассмотрении сферы профессиональной подготовки кадров необходимо связать понятие активности обучающихся с фактором времени.

Воспитание целеустремленности неправомерно строится на смещении понятий «активность» и «самостоятельность».

Познавательные возможности учащегося, представляющие собой сложный комплекс личностных качеств (память, воля, знания и т.д.), чаще всего, в реальном учебном процессе достаточно хорошо известны педагогу, он способен не только заранее сказать, какая задача станет трудной или нетрудной для обучающегося, но и замечает, может ли учащийся найти решение с помощью догадки, озарения или интуиции, насколько он внимателен, сосредоточен и старателен, что, хоть и косвенно, но свидетельствует об активности в познании.

Преподаватель должен быть очень внимательным и рассматривать в качестве показателя активности учащегося не только его познавательные возможности, но и то, насколько он был сосредоточен, старателен, усидчив, настойчив, аккуратен, обращать внимание на нахождение решения с помощью интуиции и догадки, ведь все это, хоть и косвенно, но говорит об активности в познании.

Если у учащегося получилось правильно и полностью решить учебно-познавательную задачу, то это не всегда говорит о проявлении при этом оптимальной активности. Возможно, что этого и не требовалось в задаче. Преподавателю, основываясь на своем знании индивидуальных особенностей обучаемых, нужно установить, кто добился результата, используя при этом все возможности, а кто приложил недостаточно усилий, был менее активным, и для нахождения решения воспользовался другими дидактическими средствами.

Таким образом, активность можно считать сформированным и устоявшимся отношением человека к деятельности, суть которого - способность и потребность в познании, выявлении нерешенных задач и проблем, имеющих общественную значимость, искать и находить пути их решения и применять найденные решения в общественной практике.

Литература

1. Бабанский, Ю. К. Интенсификация процесса обучения/ Ю. К. Бабанский. – М.: Просвещение, 1989. – 134 с.
2. Виноградова, М. Д. Коллективная познавательная деятельность/ М. Д. Виноградова. – М.: Просвещение, 1987. – 128 с.
3. Гोनблин, Ф. Н. Внимание и его воспитание/ Ф. Н. Гонблин – М.: Просвещение, 1982. – 234 с.
4. Ермолаев, Б. А. Учить учиться/ Б. А. Ермолаев. – М.: Просвещение, 1988. – 164 с.
5. Поля, М. Н. Как побуждать учащихся к учению и труду/ М. Н. Поля. Кишинев 1989. – 124 с.

МУМИНОВА Н.А.

ассистент

БЕКМУРАТОВА А.Д.

*ассистент**Ташкентский институт текстильной и лёгкой промышленности, г. Ташкент, Узбекистан***ФУНКЦИИ ПРЕПОДАВАТЕЛЯ РУССКОГО ЯЗЫКА**

В статье проводится анализ учебного педагогического процесса с учётом эмпирических инноваций преподавателей и направленности на достижения высоких результатов педагогического мастерства.

Ключевые слова: *структура занятия, процесс, урок, общепринятая программа, внутренняя логика.*

Обучение языку – это длительный и многоступенчатый процесс, главной единицей которого является занятие. Наша задача состоит в том, чтобы рассмотреть понятие занятия как единицы обучения, проанализировать структуру урока русского языка как иностранного, определить роль и функции преподавателя при подготовке занятия и на самом занятии. Чтобы узнать, как рождается урок, нам нужно проделать тот путь, который проходит каждый преподаватель – от общепринятой программы, учебного плана и учебника к занятию. Преподавание – это творчество, преподаватель – творец урока. Каждое конкретное занятие планируется и осуществляется преподавателем лично с учетом аудитории, времени и целей занятия. И вместе с тем содержание, структура, внутренняя логика, композиция занятий отражают не только личные творческие поиски преподавателя, но и его теоретические знания, и его ориентацию на образцы, о которых речь шла и выше. Другими словами, индивидуальные поиски преподавателя базируются на строгом обдумывании того, как общие стандартизованные, отработанные приемы организации и подачи учебного материала сделать своими, соответствующими задачам и целям обучения конкретной группы. Именно эта особенность занятия, объединение в нем общего и единичного, стандартизованного и конкретно – индивидуального делают необходимым внимания той стадии работы преподавателя, которая предшествует уроку. Занятие может быть одноцелевым (если все включенные в него задания направлены главным образом на развитие одного вида речевой деятельности, например чтения или говорения) и многоцелевым. Если на занятии ставится несколько целей, то следует произвести так называемое целевое членение занятия. При этом каждой цели будет соответствовать своя группа заданий, выполнение которых развивает у учащихся определенный навык или умение [1, стр. 56].

Преподаватель должен помнить, что цель отдельного занятия можно определить, только учитывая его место в учебном процессе, а также цели всего курса обучения. В практическом курсе обучения русскому языку главная цель – подготовка учащихся к коммуникативной деятельности на изучаемом языке, т.е. к использованию языка в естественных условиях общения. Но для определенного контингента учащихся ставится своя конкретная цель обучения. Так для слушателей кружков и курсов целью является формирования (развитие, совершенствование – это зависит от уровня знаний учащихся) навыков и умений говорения и аудирования на языковом материале, взятом из бытовой и страноведческой (социально – культурной) сферы. Цель любого занятия обучения языку самым непосредственным образом связана с будущей

речевой деятельностью обучаемых и определяется, во-первых, через развиваемые виды речевой деятельности (формирования навыков и умений в области чтения, говорения, аудирования и письма) и, во – вторых, через ту сферу речи (так называемую сферу коммуникативного подключения), языковой материал которой нужен учащимся и их будущей речевой деятельности.

Сформулированную таким образом цель конкретного занятия, поскольку оно, как уже было сказано выше, является шагом, этапом в реализации этой цели. Однако между курсом обучения в целом и конкретным занятием существует еще одно промежуточное звено, которое также следует иметь, в виду. Дело в том, что каждый курс обучения распадается, делится на циклы занятий, в рамках которых реализуется промежуточная цель. Эта цель, – формирование (развитие, совершенствование) определенного конкретного навыка или умения в области того или иного вида речевой деятельности на конкретном языковом и текстовом материале. Если мы говорим, например, что целью какого-то курса обучения является развитие навыков чтения специальной литературы, то целью цикла занятий может быть развитие частных умений в одном из видов чтения: скажем, выделения основной информации при поисковом чтении [2, стр. 61]. Конкретно занятие представляет собой этап длительного многоступенчатого процесса формирования навыков и умений на языковом материале, определяемом будущей сферой речевой деятельности учащихся. Цель занятия должна быть соотнесена с общей целью курса обучения. Для успешности, эффективности проведения занятия нужны усилия коллектива, т.е. и преподавателя, и учащихся. Поэтому преподаватель должен продумать и режиссуру занятия: “рычаги воздействия” на коллектив, оптимальную организацию работы. Тщательной проверки требует так называемая инструктирующая часть урока, а именно речь преподавателя, объясняющего новый материал, формулирующего очередное задания и поясняющего правила, и – самое главное – точные инструкции к действию, трудно переоценить. Занятия русским языком как иностранным можно рассматривать как двусторонний диалогический процесс, где вопросы рассчитаны на немедленную ответную реакцию обучаемого. В ответах обучаемых, понимается, возможны варианты, но распределения вопросов продумывается самим преподавателем. И здесь преподаватель волен, во-первых, избрать принцип распределения времени на занятии в зависимости от этапа обучения, особенностей контингента учащихся и видов работы: учащиеся могут говорить на занятии примерно одинаковое время, или каждый из них говорит столько, сколько хочет и может. Во – вторых, преподаватель может распределить задания

разной трудности так, чтобы обеспечить получение правильных ответов на все поставленные вопросы с учетом психологических особенностей и реальных возможностей каждого учащегося. В третьих преподаватель выбирает определенную форму личного поведения в группе, форму рабочего контакта с каждым учащимся и группой в целом. Каждое конкретное занятие – это звено учебного процесса, этап формирования и развития навыков и умений в различных видах речевой деятельности на языковом материале, отобранном соответственно целям курса обучения. Цель и содержание в целом и определяются тем местом, которое занимает урок в системе обучения. Деятельность преподавателя при подготовке и проведении занятия имеет своей целью его оптимальную организацию, оптимальную эффективность. На пути к этой цели преподаватель анализирует систему обучения, определяет место данного занятия (следовательно, его цель и содержание), продумывает систему заданий и строит схему целевого членения занятия. При подборе заданий он соблюдает требования корректности заданий и правила их объединения в блок для реализации одной цели [1, стр. 34].

Организуя структуру занятия, преподаватель имеет в виду его постоянные и факультативные компоненты: введение в языковую среду, учебные действия с языковым материалом, задания для самостоятельной работы, подведения итогов сделанного. В задачу преподавателя входит также режиссура занятия, оптимальная формулировка его инструктирующей части, распределение времени на уроке, организация речи учащихся, наконец, продумывание форм контакта с группой и собственного поведения на

уроке. Только всесторонняя и целенаправленная подготовка занятия, включающая в себя и личные творческие поиски преподавателя, может сделать каждое конкретное занятие эффективным шагом учебного процесса.

Предметом внимания и подготовки является и собственная речь преподавателя, так как это учебная, организованная, образцовая речь, а в условиях внеязыковой среды – и единственно правильная на изучаемом языке. Здесь важна норма речи: сколько должен говорить преподаватель на данном занятии (в связи с языковыми возможностями его самого, в связи с изучаемым материалом, в связи с характером предлагаемых заданий). Важен выбор темпа и тембра речи, понимание пределов ускорения или замедления речи в конкретной аудитории, понимание необходимости смены темпа в зависимости от материала урока и видов заданий. Следует обратить внимание и на так называемую однозначность речи преподавателя при объяснении нового материала на занятии. Преподаватель должен подумать терминологию объяснения, поскольку новые иностранные слова могут быть не понятны учащимся. И наконец, он должен в течение всего занятия слышать себя, контролировать и регулировать свою речь. Все названные выше моменты подготовки и проведения занятия требуют от начинающего преподавателя много времени и внимания. Тем не менее, знание и учет их необходим для того, чтобы индивидуальные творческие поиски преподавателя увенчались успехом, чтобы, опираясь на твердую методическую базу, он сделал каждое конкретное занятия осмысленным шагом в учебном процессе.

Литература

1. Костомаров В.Г., Митрофанова О.Д. Методическое руководство для преподавателей русского языка. – М., 1983.
2. Верицагин Е.М., Костомаров В.Г. Язык и культура в обучении русскому языку. – М., 1983.

КРАСНОВ-МИХАЛЬЧЕНКО А.А.

курсант

ЯЦУК К.В.

заместитель начальника кафедры, доцент

Военно-воздушная академия имени профессора Н.В. Жуковского и Ю.А. Гагарина (филиал в г. Челябинск), г. Челябинск, Российская Федерация

ВОИНСКОЕ ПОДРАЗДЕЛЕНИЕ КАК ОРГАНИЗАЦИОННАЯ СИСТЕМА

Статья посвящена выявлению характеристик, позволяющих сделать вывод о том, что военное подразделение можно рассматривать как организационную систему. Автором приводится объяснение таких понятий как «управление», «линейная структура», «военная организационная структура» и др. Помимо этого, в статье рассматриваются внутренние переменные организации, части организационной системы, отличные от внешнего окружения.

Ключевые слова: подразделение, структура, организация.

Слово «подразделение» происходит от слов деление, делить. То есть часть делится на подразделы.

Под управлением, в самом общем значении этого слова понимается организованная деятельность человека или группы людей, направленная на достижение этой группой (коллективом) заданной цели. Определенной группе людей необходимо соответствовать обязательным требованиям, чтобы считать себя организацией:

два человека или более должны считать себя частью этой группы;

должна быть по крайней мере одна цель, которую все члены группы считают общей;

стремление всех членов группы достичь значимой для всех цели.

Организация - это группа людей, деятельность которых сознательно координируется для достижения общих целей или цели;

Используя данное понятие организации, отметим, что так же часто встречающиеся в армии группы людей, которые объединены единой целью, называют подразделениями. Человеческий потенциал, то есть люди, информация, технологии, финансы являются главными ресурсами, которые использует организация.

Всякий первичный воинский коллектив (организация) является как элемент (подсистема), который входит в состав более крупного подразделения и как систему, которая состоит из других элементов, то есть отдельных военнослужащих.

Так же существуют социотехнические системы, в которых компонентами помимо людей, является техника. Такие системы взаимосвязаны с внешней средой, поэтому обязательно являются открытыми, так как это необходимо для функционирования любой организации. То есть, простым языком, каждую открытую, организационную, социотехническую систему представить как некий организм, имеющий на своем входе поступающие ресурсы (люди, техника, материальные и денежные средства) и информацию о задачах и состоянии внешней среды, а на выходе – результаты деятельности. Из определения организации, которое дано в этой статье, следует, что подразделение можно рассматривать как средство достижения тех целей, которые люди не могли выполнить индивидуально, но способны выполнить коллективно.

Таким образом, любая военная организация, в том числе и подразделение, является сложной открытой организационной социотехнической системой, которая производит преобразование ресурсов в интересах достижения и поддержания установленного уровня боевой готовности.

Рассмотрим наиболее существенные внутренние переменные организации, части организационной системы, отличные от внешнего окружения. Целью является понимание основных характеристик и роль главных переменных в обеспечении эффективного функционирования подразделения.

Цель функционирования подразделения.

Цель – это конкретное состояние или конкретный желаемый результат, которого стремятся добиться организация. Процесс планирования заключается в разработке цели или целей и доведения их до членов организации. От этого повышается координация сотрудников, так как они знают, к чему стремятся. Если ориентация определена целями, то она пронизывает все решения руководства.

Цель функционирования подразделения (войсковой части) в мирное время заключается в достижении подразделением (войсковой частью) состояния, для которого характерны заданные критерии боевой готовности и пребывание в таком состоянии в течение определенного (заданного) времени. Подразделение (воинская часть) должно поддерживать установленную степень боевой готовности, так как это обеспечивает:

- в мирное время - своевременный переход из одной степени боевой готовности в другую (чаще всего, более высокую) и способность вступления в боевые действия;

- в военное время – организация немедленного выполнения поставленных боевых задач.

Таким образом, подготовка личного состава, вооружения и техники, а так же подчиненных является основным направлением работы командира подразделения по поддержанию боевой готовности подразделения.

Структура и задачи подразделения.

Любую формальную организацию (подразделение) можно рассматривать через уровни управления и подразделений различного назначения, при этом не забывая о горизонтальном и вертикальном разделении труда, так, к

примеру, батальон состоит из рот, рота - из взводов, а взвод - из отделений. Так же необходимо помнить о таком направлении разделения труда в военной организации, как правильная формулировка задач.

Задача - это предписанная деятельность или часть общего объёма деятельности, которая должна быть выполнена заранее установленным способом в заранее установленные сроки. Для выполнения задач дается определенный срок, и если в результате все прошло так, как планировалось, то это считается необходимым вкладом в достижение поставленных целей, и можно будет говорить об успешном функционировании рассматриваемого подразделения.

Главный принцип, из которого нужно исходить при решении задач, учитывая тот или иной уровень управления, заключается в том, что руководство принадлежит высшим уровням, а исполнение - низшим. Например, в подразделении солдат, в основном, работает с техникой и немного с информацией, сержанты и прапорщики, больше всего, контактируют с людьми и занимаются техникой, а работа с информацией входит в их обязанности лишь по необходимости; работа командира же связана, в большей степени, с информацией и людьми, а вот техника, наоборот, затрагивается лишь при необходимости.

Так же нужно помнить, что для задачи важны частота ее повторения и время выполнения. То есть в управленческой деятельности задачи редко повторяются, а время зависит от уровня управления, то есть увеличивается при переходе от низшего к высшему уровню.

Люди.

Человеческий фактор является одним из главных факторов функционирования подразделения, так как и подразделение в целом, и командиры всех степеней, и подчинённые ничто иное как группы людей. Каждый руководитель должен помнить о том, что подчиненный так же является личностью, как и он сам. Достижение целей подразделения можно лишь с помощью людей, поэтому именно они являются центральным фактором в любой модели управления.

Человеческая переменная в своем понимании и успешном управлении очень сложна. У каждого человека сочетание характеристик индивидуально, от них зависит поведение человека как в обществе, так и на службе. Командир подразделения должен уметь в нужных ситуациях учитывать различия способностей подчиненных, тем самым, правильно расставить приоритеты и назначать ответственных за выполнение определенных задач. Правильная оценка руководителем предрасположенности подчиненного к определенному виду деятельности приведет к положительным результатам. Командиру нужно так же стремиться создавать такие ситуации, в которых удовлетворение потребностей подчинённых вело бы к достижению целей подразделения. Задачи, выполнение которых ждет от подчиненного подразделения, должны так же в какой-то степени приводить и к достижению желаемых целей самого подчиненного и удовлетворения его личных потребностей, только в этом случае его работа будет эффективной.

Для стремления подчиненных достичь целей подразделения руководитель должен уметь не только создавать условия, поощряющие эту деятельность, но и правильно донести информацию до них о том, что желаемое поведение приведет к удовлетворению их индивидуальных потребностей.

Для того чтобы подразделение функционировало в повседневности, ему нужно достичь такого состояния, для которого характерны заданные критерии боевой готовности и пребывание в таком состоянии нужный отрезок времени.

Структура военной организационной системы представляет собой уровни управления и функциональный области, которые логически связаны между собой и построены в определенной форме, позволяющей достичь целей военной организации максимально эффективно и отражающей наиболее существенные взаимоотношения между различными элементами и подсистемами входящими в её состав.

Военную организационную систему линейной структуры можно считать одной из простейших многоуровневых структур. Из названия структуры можно понять, между органом и объектом управления взаимоотношения носят линейный характер. С помощью этой структуры можно четко распределять обязанности и полномочия между всеми уровнями военной организационной системы.

Линейная структура имеет преимущества:

- наибольшая возможность для реализации принципа единоначалия;
- небольшая вероятность получения подчиненными противоречивых указаний;
- относительно простой контроль за деятельностью.

Так же можно выделить и недостатки военной организационной системы, такие как многоступенчатость, из-за которой может происходить искаженность информации в процессе управления, что приведет к снижению эффективности управления организацией (подразделением). От руководителя при такой структуре требуются знания и навыки, присущих каждому звену и уровню военной организационной системы, так как он должен охватывать всесторонность той деятельности, которую выполняют объекты управления. Но это становится проблематичным, а в определенный момент - невозможным, так как масштабность и сложность решаемых задач возрастает.

Рассмотрев организационные признаки, свойства и характеристики военной организационной системы, нужно вспомнить и целую совокупность ее особенностей. Причем для понимания темы достаточно рассмотреть те, от которых зависит характер и содержание деятельности военного руководителя (командира) вообще и в повседневной деятельности мирного времени - в частности. Таких особенностей пять.

Первая особенность. Военная организация тесно связана с государством. Следовательно, выдвигаются определенные требования к людям, работающим в военной организации. Национальные интересы должны стоять у них на первых местах. Государство одушевляет армию в определенную меру - государственно-патриотическое правосознание.

Вторая особенность. В военной организации ярко выражена иерархия, наивысшая степень централизации военного управления. Единоначалие - важный принцип управления, а в военной организации особенно, так как на этом строится принцип Вооруженных Сил. То есть несмотря на то что командирам предоставляются широкие властные полномочия и права, они несут персональную ответственность за результаты деятельности подчиненных.

Третья особенность. Берется во внимание система комплектования личным. Стоит отметить, что если брать в сравнение любую другую государственную или негосу-

дарственную организацию, то самой большой "текучестью организацией" обладают именно воинские части и подразделения. Так как личный состав постоянно обновляется, ему необходимо особое внимание особое внимание к обучению и воспитанию, к тому, как формируются и скалчиваются воинские коллективы. Людей, информацию и материальные ресурсы считают объектами труда Главным, конечно же, является человек как объект труда, но, учитывая выше перечисленные причины, он приобретает особое значение.

Четвертая особенность связана с тем, что военные организации в социально-бытовом плане автономны, подразделения, части и соединения изолированы от внешнего окружения. Многие воинские части размещены отдельными гарнизонами, чаще всего, в малых населенных пунктах, иногда даже отдельно от них. В обязанности большинства командиров дивизий и коман-

диров частей входят всестороннее обеспечение военнослужащих и членов их семей.

Пятая особенность заключается в высочайшей степени технического оснащения. Стоит отметить, что сейчас в подразделениях и воинских частях есть разнообразное вооружение и техника, средства боевого управления и связи, которые построены на современных и очень разнообразных физических принципах действия и технологиях. Управленческий процесс, в основном, строится с помощью системы эксплуатации вооружения и техники, которая, так же учитывая другие факторы, во многом определяет конкретное содержание этого процесса.

Перечисленные пять особенностей военной организационной системы во многом определяют характер и содержание управления повседневной деятельностью войск в мирное время.

Литература

1. Во имя России: Российское государство, армия и воинское воспитание / Под редакцией: В.А. Золотарева, В.В. Марущенко, С.С. Автюшина. - М.: «Русь-РКБ», 2009. - 336 с.
2. Вавилов, С.И. Большая советская энциклопедия (БСЭ) / 3-е изд. В 30 Т. – М.: Изд-во «Советская энциклопедия», 1969-1978.

ЛЕВКИН А.И.

курсант

ЯЦУК К.В.

заместитель начальника кафедры, доцент

Военно-воздушная академия имени профессора Н.В. Жуковского и Ю.А. Гагарина (филиал в г. Челябинск), г. Челябинск, Российская Федерация

УПРАВЛЕНЧЕСКАЯ ДЕЯТЕЛЬНОСТЬ КОМАНДИРА

В статье рассматриваются основные функции и основное содержание управленческой деятельности командира.

Ключевые слова: командир, функции, управленческая деятельность.

Функционирование военной организации невозможно без эффективного управленческого воздействия. Управление повседневной и боевой деятельностью воинской части связано с руководством, людьми, с организацией их совместной жизнедеятельности и с управлением ею.

Правильный стиль руководства, благоприятная обстановка на службе, культура управленческого труда способствуют повышению качества и эффективности управления повседневной деятельностью подразделения, оказывают решающее влияние на результативность их действий.

Под управленческой деятельностью командира понимается особый вид социального взаимодействия, которое организует, координирует, объединяет действия подчиненных для действенного решения стоящих перед военной организацией задач.

Объектом управленческой деятельности командира выступают командиры воинских подразделений, служб, воинские коллективы, которые выполняют совместную воинскую деятельность и нуждаются в организации и управлении.

Сущностью управленческой деятельности является система целенаправленного воздействия управляющей подсистемы (командира) на управляемую подсистему (подчиненных и воинские коллективы).

Содержание управленческой деятельности определяется системой управленческих функций, которые реализуются командиром в условиях мирного и военного времени. К этим функциям относятся:

а) **целеполагание** - формулировка или выбор цели функционирования организации, а также ее конкретизация. Цель определяет общую направленность деятельности организации, ее состав и структуру. Основные характеристики целей:

- определенность - главная характеристика «хорошо поставленной» цели;
- реалистичность - высокая вероятность достижения в сложившихся конкретных условиях (другое название этой характеристики - «достижимость»);
- обоснованность - понятность целей для тех, кто их будет реализовывать;
- доступность целей проверке - контролю.

б) **прогнозирование** - способность «смотреть вперед», оценивать будущее и предпринимать соответствующие подготовительные меры.

в) **планирование** - это решение о том, какими должны быть цели деятельности и что должны делать члены организации (в данном случае - личный состав подразделения, части), чтобы достичь целей. Планирование предполагает восприятие, анализ, оценку и прогнозирование ситуации

(сил, средств, условий), постановку реальных целей и определение плана работ по реализации решения (план боевой подготовки, план проведения тактических учений, мобилизационный план и т.п.);

г) **организация** - процесс создания и поддержания в подразделении (части) системы взаимодействия и ролевых отношений, согласование функций подчиненных в целях объединения и координации сил и средств для эффективного выполнения поставленных задач.

В самых общих чертах, именно это составляет основное содержание деятельности командира.

Управленческая деятельность командира оценивается с точки зрения ее эффективности. Эффективность управления - соотношение вложенных затрат (энергетических, материальных, временных, моральных, психологических и др.) в процесс управления и полученного результата.

Критерием оценки эффективности управления является конечный результат деятельности воинского коллектива (части), в котором интегрируются результаты труда руководителя и подчиненных, а именно:

- результативность - способность решать поставленные перед частью (подразделением) задачи, достижение поставленных целей, выполнение задач, планов своевременно и с хорошим качеством;
- организованность (управляемость) - уровень исполнительности и самоуправляемости воинского коллектива в совместной деятельности;
- дисциплинированность - степень соответствия в поведении требованиям законов Российской Федерации, общевоинских уставов, приказов и других нормативных документов;
- сработанность - согласованность действий, взаимопонимание по служебным и профессиональным вопросам.
- социально-психологический климат в части (подразделении);
- авторитет командира (руководителя).
- показатели боевой и мобилизационной готовности, успешности либо неуспешности выполнения боевых задач, боевой подготовки, воспитания и воинской дисциплины, морально-психологического состояния и безопасности военной службы, внутреннего порядка, состояния и сохранности вооружения, военной техники и материальных средств, технического, материального, финансового, медицинского, бытового и социально-правового обеспечения военнослужащих.

Командиры всех степеней несут полную и единоличную ответственность за боевую и мобилизационную готовность и подготовку подчиненных им частей и подразделений, правильное их применение и успешное выполнение ими поставленных задач в установленные сроки, а также за воинскую дисциплину и моральное состояние личного

состава. Практика показывает, что командиры, сумевшие организовать деловые взаимоотношения с подчиненными, добились со своими коллективами лучших результатов в выполнении поставленных задач.

Основой управления является решение командира, которое должно обеспечить эффективное использование боевых возможностей войск, успешное выполнение ими задач в установленные сроки в любых условиях обстановки.

Для обеспечения надежного и эффективного управления частями и подразделениями требуются:

- высокий уровень профессиональной подготовки и организаторской работы командиров, штабов, служб;
- глубокое понимание ими характера задач и способов действий в различных условиях обстановки;
- твердое знание возможностей и основ применения оружия и техники;
- умение правильно оценивать обстановку;
- предвидение и предусмотрительность;
- высокая оперативность в работе при принятии решений, постановке (уточнении) задач подчиненным, планировании действий;
- дисциплина и исполнительность, проявление разумной инициативы;

- умелое использование средств связи, автоматизации и механизации управления частями и подразделениями.

Принимая те или иные решения, командиры могут понаблюдать за знаниями в области науки, экологии, культуры, юриспруденции и т.д. Ему не обойтись, подчас, без знания иностранного языка, без умения общаться на нем. Напряженную с руководством связана потребность овладения знаниями по математическим дисциплинам. Точные науки необходимы для проведения различного рода расчетов, для грамотного использования вычислительной техники и, прежде всего, компьютеров. Тогда результаты руководства будут более точными, грамотными и быстрыми.

Командир должен обладать не только всесторонними военными знаниями и организаторскими способностями, но и большой силой воли, решительностью, мужеством и инициативой, уметь контролировать свои эмоции и чувства, волю других людей и направлять их на беспрекословное исполнение приказаний и предписаний в боевой обстановке и в мирное время.

Умение управлять - важнейшее качество офицера любого звена управления. Знание основ управленческой деятельности необходимое условие успешной службы офицера.

ВИЛЬДАНОВ И.Р.
ассистент

ЗАЙКИН С.В.
студент

КНЯЗЕВА Л.Н.
магистрант

Башкирский государственный университет, г. Уфа, Российская Федерация

ВОЗМОЖНОСТИ ИСПОЛЬЗОВАНИЯ CORELDRAW ДЛЯ СОСТАВЛЕНИЯ ТЕМАТИЧЕСКИХ КАРТ

В статье кратко рассмотрены преимущества использования CorelDraw при составлении тематических карт и один из примеров порядка составления тематической карты.

Ключевые слова: тематические карты, ГИС программы, CorelDraw.

Традиционные методы создания картографических произведений, основанные на ручном труде и производственном опыте картографа, перестали отвечать современным требованиям и не в полной мере стали обеспечивать решение поставленных перед картографией задач, а именно: современный дизайн, качественное красочное издание, оперативность изготовления картографического произведения, компактное хранение картографической информации, ее постоянное оперативное обновление и многократное использование и т.д.

В силу таких тенденций и под влиянием компьютерных технологий родилась новая область картографической науки и производства – компьютерная картография, базирующаяся на современных графических редакторах.

Формирование изображения в векторном формате осуществляется в программе CorelDraw с помощью большого набора средств создания и редактирования графических образов. С помощью комбинаций нескольких объектов можно создавать самые разнообразные графические образы, в том числе и картографические изображения.

Возможность создания многослойного изображения открывает широкие перспективы использования этого редактора в создании картографических произведений [1].

Чем хорош CorelDRAW для картографии?

- Разнообразные инструменты рисования.
- Настраиваемые заливки различных видов, настраиваемые абрисы.
- Поддержка работы со слоями.
- Система графических, текстовых и цветовых стилей.
- Поддержка работы с библиотеками символов.

• Поддержка многостраничности (полезно при изготовлении атласов).

• Большое рабочее поле документа.

• Работа с различными цветовыми моделями, возможность производить цветоделение.

• Наличие цветовых гармоний, позволяющих менять цветовые соотношения изображения.

• Возможность подготовки электронных документов.

• Работа со связанными изображениями.

• Импорт-экспорт файлов различных форматов [3]. Векторизация карты в CorelDRAW предлагается следующая последовательность работ:

1. Импорт растровой основы.
2. Создание цветовой палитры карты.
3. Составление последовательности слоёв, создание новых.
4. Оформление площадных объектов цифровой основой.
5. Подбор цвета и типа штриховки для площадных объектов, используя инструменты рисования и узорную заливку.
6. Отрисовка и окрашивание площадных объектов.
7. Оформление линейных объектов.
8. Подбор цвета, типов линий, стилей штрихпунктирных линий для оформления границ объектов и выполнения линейных условных знаков.
9. Выполнение отрисовки линейных объектов карты.
10. Создание системы условных знаков для выполняемой карты, используя инструменты рисования и готовые библиотеки символов графической программы.
11. Подбор гарнитуры, размера и цвета шрифтов, размещение подписей у соответствующих объектов [2].



Рис.1 Климатическая карта Кушнаренковского района созданная в программе CorelDRAW

В CorelDRAW нельзя сделать автоматическую привязку картографического изображения к географическим координатам и преобразование картографических проекций. Ведь CorelDraw - это универсальный графический редактор, а не специализированная картографическая программа, как MapInfo, ArcGIS, Atlas Pro. Стоимость такого ПО очень высока, а на его освоение потребуется

немало времени. Даже профессионалам-картографам бывает проще и удобней работать с CorelDRAW.

Решающий довод в пользу CorelDRAW - простота и удобство работы при создании тематических карт, таких как: почвенные, геологические, карты растительности т.д. [2].

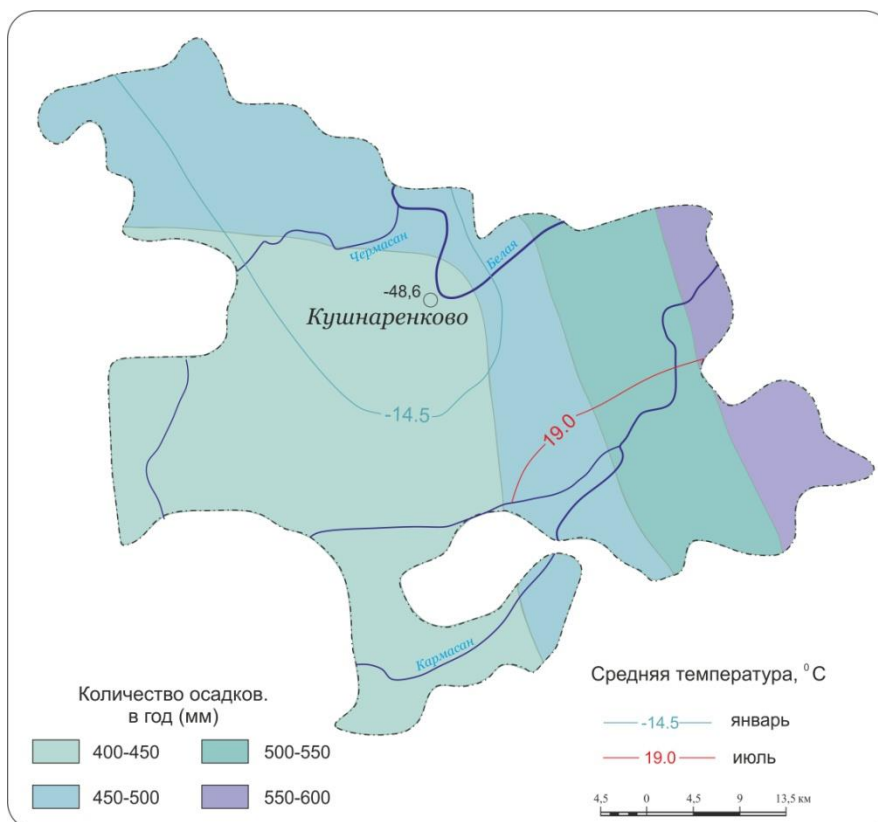
Литература

1. Востокова А.В., Кошель С.М., Ушакова Л.А. Оформление карт. Компьютерный дизайн Учебник. - М.: Аспект Пресс, 2002. - 288 с.
2. Свистунова Е. Карты, цифры, CorelDRAW // Publish . - №10. 2014
3. Тайц А.М., Тайц А.А. CorelDRAW 10: все программы пакета. – СПб.: БХВ-Петербург, 2001. – 1136 с.: ил.

ANNOTATION

BALAKIN P.D. - Doctor of Engineering, professor, department chair "Engineering science"

SHAMUTDINOV A.H. - Candidate of Technical Sciences, professor PARADISE, associate professor "Technical mechanics"

Omsk autoarmoured engineering institute, Omsk, Russian Federation

KINEMATIC DEPENDENCES OF FINAL TURNS OF THE ORIGINAL MANIPULATOR

Annotation: In article final turns of an inclined platform and the basic and rotary device of original part of the spatial manipulator at any movement of cores (engines of forward movement) are considered and at their equal movements. The conclusion is drawn on their commutativity in the movement. The condition of forward vertical movement of a desktop of the spatial manipulator is defined.

Keywords: the spatial manipulator, a rotary table, the basic and rotary device, a desktop, the engine of forward movement, the angles of turns, a commutativity in the movement.

MASHARIPOVA G.K. - candidate of historical sciences, associate professor, Tashkent institute of textile and light industry, Tashkent, Uzbekistan

"MAYMUNA ACADEMY": EXPERIENCE OF REVIVAL

Annotation: In article the author describes scientific activity of scientists of the Khorezm Academy of Maymun. In days of independence special value was found by an objective assessment of historical heritage and a contribution of our country to development of a civilization. The Khorezm Academy of Maymun received the rebirth at the initiative of the head of state sounded at a ceremony on the occasion of the 2500 anniversary of Khiva (2006).

Keywords: academy, Maymun, modern sciences, millennium, historical heritage, contribution.

BOLOMOZHNOVA YU.V. – undergraduate, Orenburg branch of Plekhanov Russian Academy of Economics, Orenburg, Russian Federation

APPROACHES TO THE OPERATIONAL ANALYSIS IN THE RUSSIAN AND FOREIGN PRACTICE

Annotation: The main theoretical approaches to understanding of essence of the operational analysis as instrument of management of expenses are presented in this article, and also various method of calculation of indicators applied during its carrying out are considered.

Keywords: operational analysis, expenses, operational lever (leverage), profitability.

ATAMURADOV H. – teacher, Tashkent institute of textile and light industry, Tashkent, Uzbekistan

OBSHCHEKSTVENNO-FILOSOFSKIYE ABU NASR FARABI'S HERITAGE

Annotation: In article the author speaks obobshchestvenno-philosophical heritage of Abu Nasr Farabi.

Keywords: philosophy, natural sciences, second teacher of the East, heritage, writing, Abu Nasr Farabi's manuscripts.

ZAKIROVA N. – teacher, Tashkent institute of textile and light industry, Tashkent, Uzbekistan

SCIENTIFIC THOUGHTS OF EARLY EAST RENAISSANCE (THE IX-XII CENTURIES)

Annotation: In article the author describes public and philosophical and scientific thoughts of early East Renaissance. Early East Renaissance (the IX-XII centuries) – the bright page in the history of scientific, cultural and philosophical life not only the people of Central Asia, but also all Middle East.

Keywords: Renaissance, philosophical thoughts, cultural life, east countries, Central Asia.

ARIPOVA G.SH. - senior teacher, Tashkent chemical institute of technology, Tashkent, Uzbekistan

EDUCATION OF TOLERANT YOUTH

Annotation: In this article the assessment of the modern concept of tolerance is given, the questions concerning formation of culture of global tolerance are investigated.

Keywords: tolerance, concept, information, principles, declaration, resolution, projects.

ORTIKOVA D.O. - candidate of philosophical sciences, associate professor, Tashkent institute of textile and light industry, Tashkent, Uzbekistan

PHILOSOPHICAL AND POLITICAL CONTENT OF THE CATEGORY "MODERNIZATION", TYPOLOGY OF THE PRINCIPLES AND MODELS OF MODERNIZATION

Annotation: In article the author opens the philosophical and political content of the category "modernization", typology of the principles and models of modernization. Carrying out small digression to historical aspect of transformations of our country, it is possible to note that Uzbekistan appeared in a situation of need of modernization for the objective reasons. Conditions in which modernization began and carried out demanded to capture reforms all parties of activity of society.

Keywords: modernization, theories of modernization, modernization model, principles of modernization.

RADZHABOV O.A. – student, Urgenchsky state university, Urgench, Uzbekistan

ROLE OF INSTITUTE OF THE FAMILY IN REALIZATION OF PUBLIC POLICY

Annotation: In this article the role of institute of a family in formation of spiritual shape of youth on the basis of idea of national independence, universal values and centuries-old traditions is estimated.

Keywords: family, liberal policy, economic power, spirituality of the people

TESLEV A.A. – undergraduate, Belgorod state national research university, Belgorod, RF

ONTOLOGY DISKURSNIKH THE PRACTICIAN IN THE CONTEXT OF ELECTRONIC MEANS OF COMMUNICATION

Annotation: In article the ontologic bases the diskursnykh the practician in the context of electronic media are considered. The technological aspect of electronic means of communication and the related discourse is exposed to the analysis. The author points to the dialectic nature of a media discourse.

Keywords: media discourse; electronic media; dialectics

MAKHMITOVA D.S. - senior teacher, Tashkent institute of textile and light industry, Tashkent, Uzbekistan

RAMZIDDINOVA V. – student, Tashkent state economic university, Tashkent, Uzbekistan

CIVIL LAW SYSTEM IN THE REPUBLIC OF UZBEKISTAN

Annotation: In article the author describes a civil law system in the Republic of Uzbekistan.

Keywords: legislation, civil law, property.

AYVAZYAN O.O. - candidate of pedagogical sciences, associate professor information and legal, mathematical and humanitarian disciplines, deputy dean of faculty of SPO Institute of economy and management in medicine and the social sphere, Krasnodar, the Russian Federation

CUCKOO A.A. - graduate student

ENOKYAN S.O. - expert

Adygei state university Maykop, Russian Federation

CRIMINAL AND LEGAL AND SOCIAL AND PSYCHOLOGICAL FEATURES OF VIOLENCE IN THE FAMILY: ESSENCE, PROBLEMS AND PREVENTION OF CRIMINAL VIOLENT ACTS

Annotation: In article various aspects of the actions, violent character applied concerning family members are considered. Standard and legal literature on a problem of domestic violence is studied. And also ways of the prevention of criminal violent acts are offered.

Keywords: domestic violence, frustration of the personality, corrective labors, punishment.

ZAKIROVA SH.A. – teacher, Tashkent chemical institute of technology, Tashkent, Uzbekistan

INTERRELATION OF INNOVATIVE, INFORMATION AND PEDAGOGICAL TECHNOLOGIES IN EDUCATIONAL PROCESS

Annotation: In article the interrelation of information and pedagogical technologies, their efficiency of use in educational process is described.

Keywords: pedagogical technology, educational process, globalization.

KRASNOV-MIHALCHENKO A.A. - cadet

YATSUK K.V. - deputy chief of department, associate professor

Military and air academy of a name of professor N.V. of Zhukovsky and Yu.A. Gagarin (branch to Chelyabinsk), Chelyabinsk, Russian Federation

STIMULATION OF EDUCATIONAL ACTIVITY

Annotation: Article is devoted to a subject of interrelation of the principle of activity and other principles of training. The author gives an explanation of such concepts as "informative activity", "external activity", "internal activity", etc. This direction is supplemented also with consideration of various forms of manifestation of the active attitude of the person towards surrounding reality. On the basis of the conducted researches the conclusion is drawn that activity represents the created and settled relation of the person to educational activity.

Keywords: student, activity, pupils.

MUMINOVA N.A. - assistant

BEKMURATOVA A.D. - assistant

Tashkent institute of textile and light industry, Tashkent, Uzbekistan

FUNCTIONS OF THE TEACHER OF RUSSIAN

Annotation: In article the analysis of educational pedagogical process taking into account empirical innovations of teachers and an orientation on achievements of good results of pedagogical skill is carried out.

Keywords: structure of occupation, process, lesson, standard program, internal logic.

KRASNOV-MIHALCHENKO A.A. - cadet

YATSUK K.V. - deputy chief of department, associate professor

Military and air academy of a name of professor N.V. of Zhukovsky and Yu.A. Gagarin (branch to Chelyabinsk), Chelyabinsk, Russian Federation

MILITARY DIVISION AS ORGANIZATIONAL SYSTEM

Annotation: Article is devoted to detection of the characteristics allowing to draw a conclusion that the military unit can be considered as organizational system. The author gives an explanation of such concepts as "management", "linear structure", "military organizational structure", etc. In addition, in article the internal variable organizations, parts of organizational system other than an external environment are considered.

Keywords: division, structure, organization.

LEVKIN A.I. - cadet

YATSUK K.V. - deputy chief of department, associate professor

Military and air academy of a name of professor N.V. of Zhukovsky and Yu.A. Gagarin (branch to Chelyabinsk),
Chelyabinsk, Russian Federation

ADMINISTRATIVE ACTIVITY OF THE COMMANDER

Annotation: In article the main functions and the main content of administrative activity of the commander are considered.

Keywords: commander, functions, administrative activity.

VILDANOV I.R. - assistant

ZAYKIN S.V. - student

KNYAZEVA L.N. - undergraduate

Bashkir state university, Ufa, Russian Federation

POSSIBILITIES OF USE OF CORELDRAW FOR DRAWING UP THEMATIC CARDS

Annotation: In article advantages of use of CorelDraw are briefly considered by drawing up thematic cards and one of examples of an order of drawing up the thematic card.

Keywords: thematic cards, GIS of the program, CorelDraw.

Периодический журнал научных трудов «ФЭН-НАУКА» принимает к публикации материалы оригинальных исследований, оформленных в виде статей, кратких сообщений.

Опубликованные материалы, а также материалы, представленные для публикации в других журналах, к рассмотрению не принимаются.

Статья должна быть написана сжато, аккуратно оформлена и тщательно отредактирована. Не допускается дублирование одних и тех же данных в таблицах, на схемах и рисунках.

Перечень необходимых данных:

- УДК;
- фамилия, имя, отчество автора (авторов);
- подробные сведения об авторе (авторах): ученая степень, ученое звание, должность, место работы;
- контактные телефоны, электронный адрес;
- аннотация (2-3 предложения) и ключевые слова (3-4) к статье;
- текст статьи;
- библиография.

Статья вместе с рисунками, аннотацией, таблицами и списком литературы должна иметь объем не менее 4 страниц размера А4.

Материал должен быть набран в текстовом редакторе Microsoft Word в формате *.doc:

- размеры полей: все по 2,5 см;
- шрифт статьи: Times New Roman, размер – 14;
- межстрочный интервал: полуторный.

Рисунки должны быть вставлены в статью с разрешением не менее 300 dpi. Табличный материал должен быть представлен без использования сканирования. Содержащиеся в статье формулы помещаются в текст с использованием формульных редакторов Microsoft Equation или MathType. Все рисунки, таблицы, графики и диаграммы должны нумероваться в порядке упоминания их в тексте и иметь наименования.

Список литературы должен быть приведен в конце статьи в порядке последовательности ссылок в тексте. Оформление литературных источников должно производиться в соответствии с ГОСТ Р 7.0.5- 2008.

Ссылки на первоисточники в тексте заключаются в квадратные скобки с указанием номера из списка библиографии. Подстрочные ссылки не допускаются.

Несоблюдение настоящих правил является основанием для отказа в публикации.

Статья должна быть представлена в электронном виде по адресу:

nauka-association@yandex.ru

В течение трех дней со дня поступления рукописи в редакцию авторам направляется уведомление о ее получении.

Статья, направленная на доработку, должна быть возвращена в исправленном виде в максимально короткие сроки.

ДОГОВОР ПУБЛИЧНОЙ ОФЕРТЫ ПО ОБРАБОТКЕ ПЕРСОНАЛЬНЫХ ДАННЫХ

В процессе осуществления выпуска журнала осуществляется обработка персональных данных, предоставленных авторами статей в рамках сообщения своих редакционных данных для осуществления публикации в журнале (имя, фамилия, отчество, адрес автора, контактный телефон и e-mail приводятся в регистрационной форме, заполняемой авторами при отправке статьи в журнал).

Обработка осуществляется редакцией журнала для целей надлежащей отправки журнала автору и возможности связи с автором лиц, заинтересованных в результатах труда автора статьи.

Под обработкой персональных данных в контексте настоящего согласия понимаются действия редакции по сбору, систематизации, накоплению, хранению, использованию, распространению, уничтожению персональных данных, а также действия по их дальнейшей обработке с помощью автоматизированных систем управления базами данных, и иных программных средств, используемых редакцией журнала. Настоящее согласие автора на обработку персональных данных является бессрочным и может быть отозвано в любой момент путем отказа автора от получения журнала и дальнейшей обработке его персональных данных.

Содержание журнала составляют научные статьи отечественных и зарубежных ученых. Излагается теория, методология и практика направлений науки, наиболее интенсивно развивающихся в настоящее время.

Рассчитан на научно-педагогических работников, докторантов, аспирантов, студентов.

Материалы публикуются в авторской редакции. Точка зрения редакции может не совпадать с точкой зрения авторов публикуемых статей. Ответственность за достоверность информации, изложенной в статьях, несут авторы.

Перепечатка материалов, опубликованных в журнале, допускается только с письменного разрешения редакции.

По вопросам приобретения журнала, размещения информации и рекламы обращайтесь в редакцию.